

VELACO

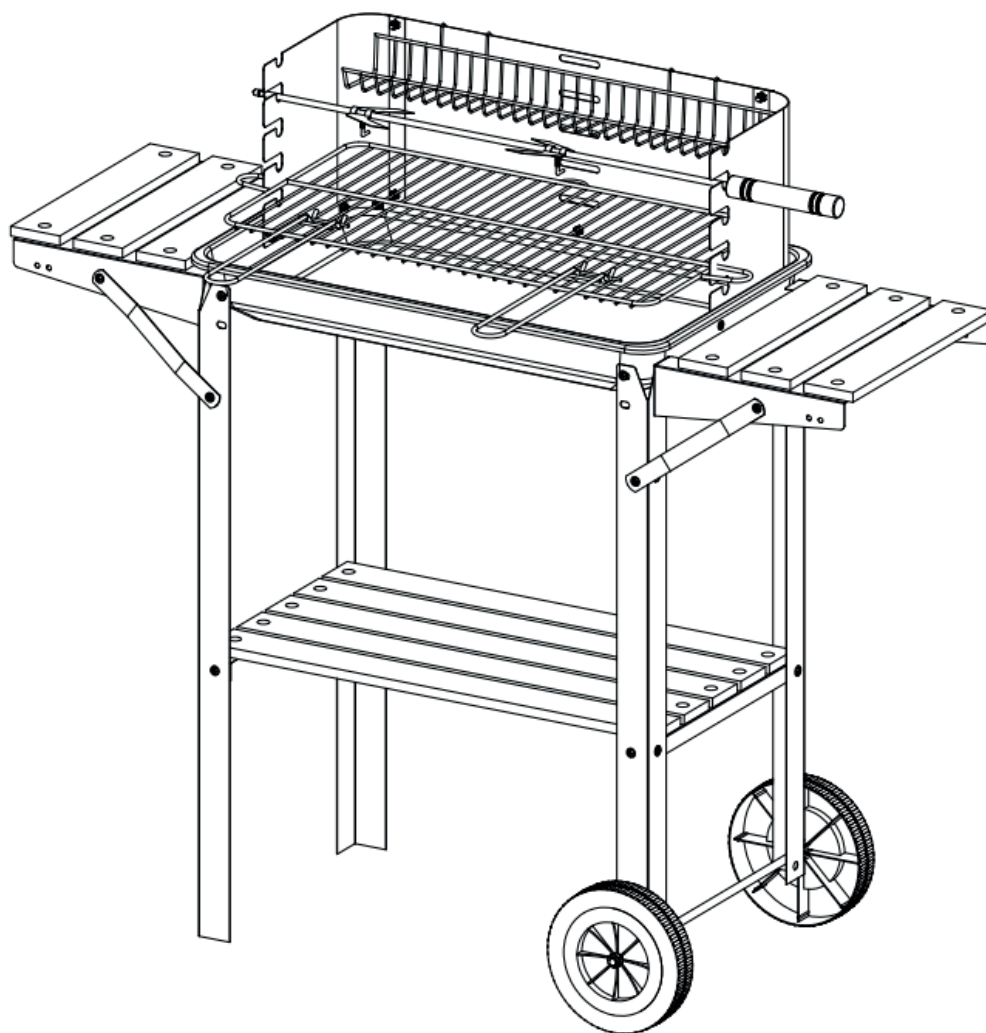

VL06RS

velaco.pl

- (PL) Dziękujemy Państwu za zakup naszego produktu. Przed rozpoczęciem użytkowania, prosimy o uważne zapoznanie się z poniższą instrukcją. Zamieszczone w instrukcji schematy i rysunki są uproszczone i zawierają jedynie szczegóły niezbędne do prawidłowego użytkowania produktu.
UWAGA: Niestosowanie się do zaleceń zamieszczonych w niniejszej instrukcji może być podstawą do odrzucenia reklamacji.
- (EN) Thank you for purchasing our product. Before starting to use it, please carefully read the following instructions. The diagrams and illustrations included in this manual are simplified and contain only the details necessary for the correct use of the product.
WARNING: Failure to follow the recommendations in this manual may be grounds for rejecting a warranty claim.
- (CS) Děkujeme vám za zakoupení našeho produktu. Před zahájením používání si prosím pečlivě přečtete následující pokyny. Schémata a obrázky uvedené v této příručce jsou zjednodušené a obsahují pouze podrobnosti nezbytné pro správné používání produktu.
UPOZORNĚNÍ: Nedodržení doporučení uvedených v této příručce může být důvodem k zamítnutí reklamacie.
- (SK) Ďakujeme vám za zakúpenie nášho produktu. Pred začatím používania si prosím pozorne prečítajte nasledujúce pokyny. Schémy a obrázky uvedené v tejto príručke sú zjednodušené a obsahujú iba podrobnosti nevyhnutné na správne používanie produktu.
UPOZORNENIE: Nedodržanie odporúčaní uvedených v tejto príručke môže byť dôvodom na zamietnutie reklamácie.
- (HU) Köszönjük, hogy megvásárolta termékünket. Használat megkezdése előtt kérjük, figyelmesen olvassa el az alábbi útmutatót. Az útmutatóban található ábrák és rajzok egyszerűsítették, és csak a termék helyes használatához szükséges részleteket tartalmazzák.
FIGYELEM: Az útmutatóban foglalt ajánlások be nem tartása a jótállási igény elutasításának alapja lehet.
- (RO) Vă mulțumim pentru achiziționarea produsului nostru. Înainte de a începe utilizarea, vă rugăm să citiți cu atenție instrucțiunile de mai jos. Schemele și desenele incluse în acest manual sunt simplificat și conțin doar detaliile necesare utilizării corecte a produsului.
ATENȚIE: Nerespectarea recomandărilor din acest manual poate constitui motiv de respingere a reclamației.
- (UA) Дякуємо Вам за придбання нашого продукту. Перед початком використання, будь ласка, уважно ознайомтеся з наступною інструкцією. Схеми та малюнки, наведені в цій інструкції, спрощені та містять лише необхідні деталі для правильного використання продукту.
УВАГА: Недотримання рекомендацій, зазначених у цій інструкції, може бути підставою для відхилення reklamacji.
- (RU) Благодарим Вас за приобретение нашего продукта. Перед началом использования, пожалуйста, внимательно ознакомьтесь с данной инструкцией. Схемы и рисунки, приведенные в инструкции, упрощены и содержат только необходимые детали для правильного использования продукта.
ВНИМАНИЕ: Несоблюдение рекомендаций, указанных в данной инструкции, может являться основанием для отказа в удовлетворении претензии.
- (DE) Vielen Dank für den Kauf unseres Produkts. Bevor Sie es verwenden, lesen Sie bitte sorgfältig die folgenden Anweisungen. Die in dieser Anleitung enthaltenen Diagramme und Abbildungen sind vereinfacht und enthalten nur die für die korrekte Verwendung des Produkts erforderlichen Details.
ACHTUNG: Die Nichtbeachtung der in dieser Anleitung enthaltenen Empfehlungen kann ein Grund für die Ablehnung einer Reklamation sein.
- (LT) Dėkojame, kad įsigijote mūsų gaminį. Prieš pradėdami naudoti, atidžiai perskaitykite šią instrukciją. Šioje instrukcijoje pateikti brėžiniai ir schemos yra supaprastinti ir pateikia tik detales, būtinas tinkamam gaminio naudojimui.
ĮSPĖJIMAS: Nesilaikant šios instrukcijos rekomendacijų, pretenzijos gali būti atmestos.

(PL) WSKAZÓWKI BEZPIECZEŃSTWA

- Nie używać spirytusu, benzyny ani innych cieczy łatwopalnych do rozpalania lub ponownego podpalania grilla. Stosować tylko podpałki zgodne z EN 1860-3.
- Ustawiać grill na stabilnym, równym i niepalnym podłożu, z dala od materiałów łatwopalnych oraz nisko zawieszonych elementów.
- Trzymać dzieci i zwierzęta z dala od rozpalonego grilla.
- Nie przemieszczać grilla ani nie zmieniać położenia ruszki podczas pracy lub gdy znajduje się na nim żywność.
- Rozgrzany ruszt chwycić wyłącznie w rękawicach ochronnych.
- Podczas pierwszego użycia wypalić grill i utrzymywać paliwo w stanie żarzącym przez ok. 30 min przed grillowaniem.
- Stosować wyłącznie węgiel drzewny lub brykiet; nie przekraczać maksymalnej ilości paliwa i nie dopuszczać do wystawiania żaru ponad krawędź paleniska.
- Rozpalać za pomocą podpałek stałych, dodając kolejne porcje paliwa stopniowo.
- Po zakończeniu grillowania całkowicie ugasić żar wodą lub piaskiem. Nie pozostawiać grilla bez nadzoru.
- Nie używać grilla wewnątrz pomieszczeń ani w miejscach bez dobrej wentylacji (ryzyko zatrucia CO).
- Po ostygnięciu usuwać popiół wyłącznie do metalowego pojemnika.
- Regularnie czyścić grill, aby zapobiec zapłonowi tłuszczu; w razie pożaru tłuszczu nie używać wody.

(EN) SAFETY INSTRUCTIONS

- Do not use spirits, gasoline, or any other flammable liquids to ignite or reignite the grill. Use only firelighters compliant with EN 1860-3.
- Place the grill on a stable, level, and non-flammable surface, away from flammable materials and low-hanging objects.
- Keep children and animals away from the lit grill.
- Do not move the grill or change the position of the grate while the grill is in use or when food is on it.

5. Handle the heated grate only with protective gloves.
6. Before the first use, burn in the grill and keep the fuel glowing for approx. 30 minutes before grilling.
7. Use only charcoal or briquettes; do not exceed the maximum amount of fuel and do not allow embers to rise above the edge of the fire bowl.
8. Light using solid firelighters, gradually adding more portions of fuel.
9. After grilling, completely extinguish the embers with water or sand. Do not leave the grill unattended.
10. Do not use the grill indoors or in poorly ventilated areas (risk of CO poisoning).
11. Once cooled, remove ash only into a metal container.
12. Clean the grill regularly to prevent grease fires; in case of a grease fire, do not use water.

(CS) BEZPEČNOSTNÍ POKYNY

1. Nepoužívejte líh, benzín ani jiné snadno vznětlivé kapaliny k zapalování nebo opětovnému zapalování grilu. Používejte pouze podpalovače dle EN 1860-3.
2. Umístěte gril na stabilní, rovný a nehořlavý povrch, mimo dosah hořlavých materiálů a nízko visících předmětů.
3. Držte děti a zvířata dál od rozpáleného grilu
4. Nepřenášejte gril ani neměňte polohu roštu během provozu nebo když je na něm jídlo.
5. Zahřátý rošt uchopujte pouze v ochranných rukavicích.
6. Při prvním použití gril vypalte a udržujte palivo žhavé přibližně 30 minut před grilováním.
7. Používejte pouze dřevěné uhlí nebo brikety; nepřekračujte maximální množství paliva a nedovolte, aby žhavé uhlí přesahovalo okraj ohniště.
8. Zapalujte pomocí pevných podpalovačů a postupně přidávejte další porce paliva.
9. Po dokončení grilování úplně uhasťte žhavé uhlí vodou nebo pískem. Nenechávejte gril bez dozoru.
10. Nepoužívejte gril v uzavřených prostorách ani na místech bez dobrého větrání (riziko otravy CO).
11. Po vychladnutí odstraňte popel pouze do kovové nádoby.
12. Pravidelně čistěte gril, abyste zabránili vznícení tuku; v případě požáru tuku nepoužívejte vodu.

(SK) BEZPEČNOSTNÉ POKYNY

1. Nepoužívajte lieh, benzín ani iné ľahko horľavé kvapaliny na zapálenie alebo opätovné zapálenie grilu. Používajte len podpaľovače podľa EN 1860-3.
2. Umiestnite gril na stabilný, rovný a nehorľavý povrch, mimo horľavých materiálov a nízko visiaceho vybavenia.
3. Držte deti a zvieratá ďalej od rozohriateho grilu.
4. Nepremiestňujte gril ani nemeníte polohu roštu počas prevádzky alebo keď je na ňom jedlo.
5. Rozohriaty rošt uchopujte len v ochranných rukaviciach.
6. Pri prvom použití gril vypáľte a udržujte palivo žeravé približne 30 minút pred grilovaním.
7. Používajte len drevené uhlie alebo brikety; neprekračujte maximálne množstvo paliva a nedovoľte, aby žeravé uhlie presahovalo okraj ohniska.
8. Zapalujte pomocou pevných podpaľovačov a postupne pridávajte ďalšie dávky paliva.
9. Po ukončení grilovania úplne zahaste žeravé uhlie vodou alebo pieskom. Nenechávajte gril bez dozoru.
10. Nepoužívajte gril v uzavretých priestoroch ani na miestach bez dobrého vetrania (riziko otravy CO).
11. Po vychladnutí odstráňte popol iba do kovovej nádoby.
12. Gril pravidelne čistite, aby ste predišli vzniku požiaru z tuku; v prípade požiaru tuku nepoužívajte vodu.

(HU) BIZTONSÁGI UTASÍTÁSOK

1. Ne használjon szeszt, benzint vagy más könnyen gyúlékony folyadékot a grill meggyújtásához vagy újragyújtásához. Csak az EN 1860-3 szabványnak megfelelő gyújtókockát használjon.
2. A grillt stabil, egyenes és nem éghető felületre helyezze, távol a gyúlékony anyagoktól és az alacsonyan lógó tárgyaktól.
3. Tartsa távol a gyermekeket és az állatokat a felhevült grilltől.
4. Ne mozgassa a grillt és ne változtassa a rács helyzetét használat közben vagy amikor élelmiszer van rajta.
5. A forró grillrácsot csak védőkesztyűben fogja meg.
6. Az első használat előtt égesse ki a grillt, és tartsa parázsló állapotban a szenet kb. 30 percig grillezés előtt.
7. Csak faszenet vagy brikettet használjon; ne lépje túl az ajánlott tüzelőanyag mennyiségét, és ne engedje, hogy a parázs a tűztér pereme fölé érjen.
8. Szilárd gyújtóanyaggal gyújtson be, és fokozatosan adja hozzá a további tüzelőt.
9. Grillezés után teljesen oltsa el a parázsat vízzel vagy homokkal. Ne hagyja felügyelet nélkül a grillt.
10. Ne használja a grillt zárt térben vagy rosszul szellőző helyeken (CO-mérgezés veszélye).
11. A hamut csak kihűlés után távolítsa el, és kizárólag fém tárolóedénybe tegye.
12. Rendszeresen tisztítsa a grillt a zsír meggyulladásának elkerülése érdekében; zsírgégés esetén ne használjon vizet.

(RO) INSTRUCȚIUNI DE SIGURANȚĂ

1. Nu folosi alcool, benzin sau alte lichide inflamabile pentru aprinderea sau reaprinderea grătarului. Utilizează doar aprinzătoare conforme cu EN 1860-3.
2. Așază grătarul pe o suprafață stabilă, plană și neinflamabilă, departe de materiale inflamabile și obiecte suspendate jos.
3. Ține copiii și animalele departe de grătarul încins.
4. Nu muta grătarul și nu schimbă poziția grătarului metalic în timpul utilizării sau când se află mâncare pe el.
5. Manipulează grătarul încins numai cu mânuși de protecție.
6. La prima utilizare, arde grătarul și menține combustibilul în stare înroșită aproximativ 30 de minute înainte de gătit.
7. Folosește doar cărbune de lemn sau brichete; nu depăși cantitatea maximă de combustibil și nu permite jarului să depășească marginea vetrei.
8. Aprinde folosind aprinzătoare solide și adaugă treptat porții suplimentare de combustibil.

9. După terminarea grătarului, stinge complet jarul cu apă sau nisip. Nu lăsa grătarul nesupravegheat.
10. Nu folosi grătarul în interior sau în zone fără ventilație adecvată (risc de intoxicație cu CO).
11. Îndepărtează cenușa doar după răcire și pune-o într-un recipient metalic.
12. Curăță grătarul regulat pentru a preveni incendiile cauzate de grăsime; în caz de incendiu de grăsime, nu folosi apă.

(UA) ІНСТРУКЦІЇ З БЕЗПЕКИ

1. Не використовуйте спирт, бензин чи інші легкозаймісті рідини для розпалювання або повторного розпалювання гриля. Використовуйте лише розпалювачі, що відповідають EN 1860-3.
2. Встановлюйте гриль на стабільну, рівну та негорючу поверхню, подалі від легкозаймістих матеріалів і низько розташованих предметів.
3. Тримайте дітей і тварин подалі від розігрітого гриля.
4. Не переміщуйте гриль і не змінюйте положення решітки під час роботи або коли на ній є їжа.
5. Торкайтеся розігрітої решітки лише в захисних рукавицях.
6. Під час першого використання прожарте гриль і підтримуйте паливо в розжареному стані приблизно 30 хвилин перед смаженням.
7. Використовуйте лише деревне вугілля або брикети; не перевищуйте максимальну кількість палива та не допускайте, щоб жар виходив за край жаровні.
8. Розпалюйте за допомогою твердих розпалювачів, поступово додаючи нові порції палива.
9. Після закінчення приготування повністю загасіть жар водою або піском. Не залишайте гриль без нагляду.
10. Не використовуйте гриль у приміщеннях або в місцях з поганою вентиляцією (ризик отруєння CO).
11. Після охолодження видаляйте попіл тільки в металеву ємність.
12. Регулярно очищуйте гриль, щоб уникнути займання жиру; у разі займання жиру не використовуйте воду.

(RU) ИНСТРУКЦИИ ПО БЕЗОПАСНОСТИ

1. Не используйте спирт, бензин или другие легко воспламеняющиеся жидкости для розжига или повторного розжига гриля. Используйте только розжиги, соответствующие EN 1860-3.
2. Устанавливайте гриль на стабильную, ровную и негорючую поверхность, вдали от легковоспламеняющихся материалов и низко расположенных предметов.
3. Держите детей и животных подальше от раскалённого гриля.
4. Не перемещайте гриль и не меняйте положение решётки во время работы или когда на ней находится еда.
5. К горячей решётке прикасайтесь только в защитных перчатках.
6. Перед первым использованием прокалите гриль и поддерживайте топливо в раскалённом состоянии около 30 минут перед приготовлением.
7. Используйте только древесный уголь или брикеты; не превышайте максимальное количество топлива и не допускайте, чтобы жар поднимался выше края жаровни.
8. Разжигайте с помощью твёрдых розжигов, постепенно добавляя новые порции топлива.
9. После завершения приготовления полностью потушите жар водой или песком. Не оставляйте гриль без присмотра.
10. Не используйте гриль в помещениях или в местах с плохой вентиляцией (риск отравления CO).
11. После остывания убирайте золу только в металлический контейнер.
12. Регулярно очищайте гриль, чтобы предотвратить возгорание жира; при возгорании жира не используйте воду.

(DE) SICHERHEITSHINWEISE

1. Kein Spiritus, Benzin oder andere leicht entzündliche Flüssigkeiten zum Anzünden oder Wiederanzünden des Grills verwenden. Nur Anzündhilfen gemäß EN 1860-3 benutzen.
2. Den Grill auf eine stabile, ebene und nicht brennbare Oberfläche stellen, fern von brennbaren Materialien und niedrig hängenden Gegenständen.
3. Kinder und Tiere vom heißen Grill fernhalten.
4. Den Grill nicht bewegen und die Position des Rostes nicht verändern, während der Grill in Betrieb ist oder sich Lebensmittel darauf befinden.
5. Den heißen Grillrost nur mit Schutzhandschuhen anfassen.
6. Vor der ersten Benutzung den Grill einbrennen und die Glut etwa 30 Minuten vor dem Grillen halten.
7. Nur Holzkohle oder Briketts verwenden; die maximale Brennstoffmenge nicht überschreiten und nicht zulassen, dass die Glut über den Rand der Feuerstelle hinausragt.
8. Mit festen Anzündhilfen entzünden und nach und nach weitere Brennstoffportionen hinzufügen.
9. Nach dem Grillen die Glut vollständig mit Wasser oder Sand löschen. Den Grill nicht unbeaufsichtigt lassen.
10. Den Grill nicht in Innenräumen oder an schlecht belüfteten Orten verwenden (CO-Vergiftungsgefahr).
11. Die Asche erst nach dem Abkühlen entfernen und nur in einen Metallbehälter geben.
12. Den Grill regelmäßig reinigen, um Fettbrände zu vermeiden; bei einem Fettbrand kein Wasser verwenden.

(LT) SAUGOS NURODYMAI

























1. Nenaudokite spirito, benzino ar kitų lengvai užsidegančių skysčių grilio užkūrimui ar pakartotiniam užkūrimui. Naudokite tik EN 1860-3 standartą atitinkančius uždegiklius.
2. Grilį statykite ant stabilaus, lygaus ir nedegaus paviršiaus, atokiau nuo degių medžiagų ir žemai kabančių daiktų.
3. Laikykite vaikus ir gyvūnus atokiau nuo įkaitusio grilio.
4. Neneškite grilio ir nekeiskite grotelių padėties jam veikiant arba kai ant jų yra maistas.
5. Įkaitusias groteles lieskite tik su apsauginėmis pirštinėmis.
6. Pirmą kartą naudojant iškaitinkite grilį ir palaikykite žarijas įkaitusias apie 30 minučių prieš kepimą.
7. Naudokite tik medžio anglį arba briketus; nevirsykite maksimalios kuro normos ir neleiskite žarijoms pakilti virš židinio krašto.
8. Kūrenkite naudodami kietus uždegiklius, palaipsniui pridėdami daugiau kuro.
9. Baigę kepti visiškai užgesinkite žarijas vandeniui arba smėliui. Neleiskite griliui veikti be priežiūros.
10. Nenaudokite grilio patalpose ar prastai vėdinamose vietose (CO apsinuodijimo pavojus).
11. Pelenus išmeskite tik įiems atvėsus ir tik į metalinį indą.
12. Reguliariai valykite grilį, kad išvengtumėte riebalų užsidegimo; riebalų gaisro atveju nenaudokite vandens.

2

Instrukcja montażu / Assembly Instructions / Návod k montáži / Návod na montáž / Szerelési útmutató / Instrucțiuni de asamblare / Інструкція з монтажу / Инструкция по сборке / Montageanleitung / Surinkimo instrukcija

- (PL) Przedstawione elementy oraz schematy montażu mają charakter poglądowy. Rzeczywisty produkt może nieznacznie różnić się od ilustracji, a zawartość opakowania może odbiegać od przedstawionych rysunków.
- (EN) The components and assembly diagrams shown are for illustrative purposes only. The actual product may differ slightly from the illustrations, and the contents of the package may vary from the drawings shown.
- (CS) Uvedené prvky a montážní schémata mají pouze ilustrační charakter. Skutečný výrobek se může mírně lišit od ilustrací a obsah balení se může od uvedených obrázků odlišovat.
- (SK) Uvedené prvky a montážne schémy majú iba ilustračný charakter. Skutočný výrobok sa môže mierne líšiť od ilustrácií a obsah balenia sa môže od uvedených obrázkov odlišovať.
- (HU) A bemutatott elemek és szerelési ábrák csak tájékoztató jellegűek. A tényleges termék kis mértékben eltérhet az illusztrációktól, és a csomag tartalma eltérhet a bemutatott rajzoktól.
- (RO) Elementele și schemele de asamblare prezentate au doar caracter ilustrativ. Produsul real poate diferi ușor de ilustrații, iar conținutul pachetului poate varia față de desenele prezentate.
- (UA) Наведені елементи та схеми складання мають ознайомчий характер. Реальний продукт може дещо відрізнятися від ілюстрацій, а вміст упаковки може відрізнятися від поданих зображень.
- (RU) Представленные элементы и схемы сборки носят ознакомительный характер. Реальный продукт может незначительно отличаться от изображений, а комплект поставки может отличаться от представленных рисунков.
- (DE) Die dargestellten Teile und Montageschemata dienen nur zur Veranschaulichung. Das tatsächliche Produkt kann geringfügig von den Abbildungen abweichen, und der Packungsinhalt kann von den dargestellten Zeichnungen unterschiedlich sein.
- (LT) Pateikti elementai ir surinkimo schemas yra tik iliustracinio pobūdžio. Tikrasis gaminytis gali šiek tiek skirtis nuo iliustracijų, o pakuotės turinys gali neatitikti pateiktų brėžinių.

ELEMENTY URZĄDZENIA / DEVICE COMPONENTS / SOUČÁSTI ZAŘÍZENÍ / SÚČIASTKY ZARIADENIA / A KÉSZÜLÉK RÉSZEI / COMPONENTELE DISPOZITIVULUI / КОМПОНЕНТИ ПРИСТРОЮ / КОМПОНЕНТЫ УСТРОЙСТВА / GERÄTEKOMPONENTEN / ĮRENGINIO DALYS

1		x1	10		x2	19		x2
2		x1	11		x6	20		x1
3		x2	12		x2	21		x2
4		x2	13		x2	A		x36
5		x1	14		x4	B		x22
6		x1	15		x1	C		x2
7		x1	16		x2			
8		x1	17		x2			
9		x1	18		x5			

INSTALACJA / INSTALLATION / INSTALACE / INŠTALÁCIA / TELEPÍTÉS / INSTALARE /
 ВСТАНОВЛЕННЯ / УСТАНОВКА / INSTALLATION / ĮRENGIMAS

1

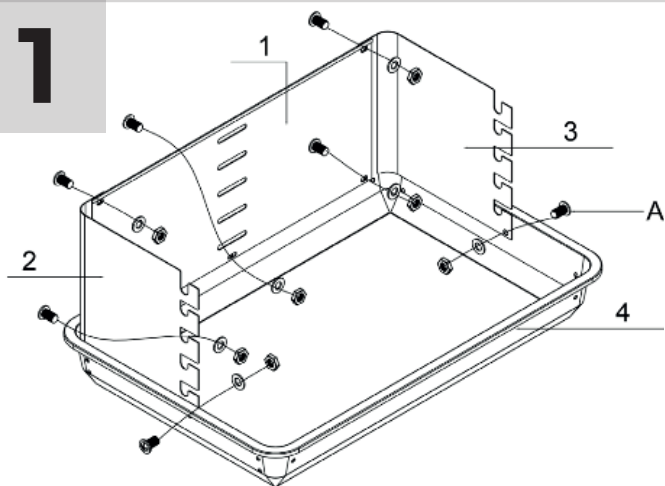

A:M5X12  7 szt.

2

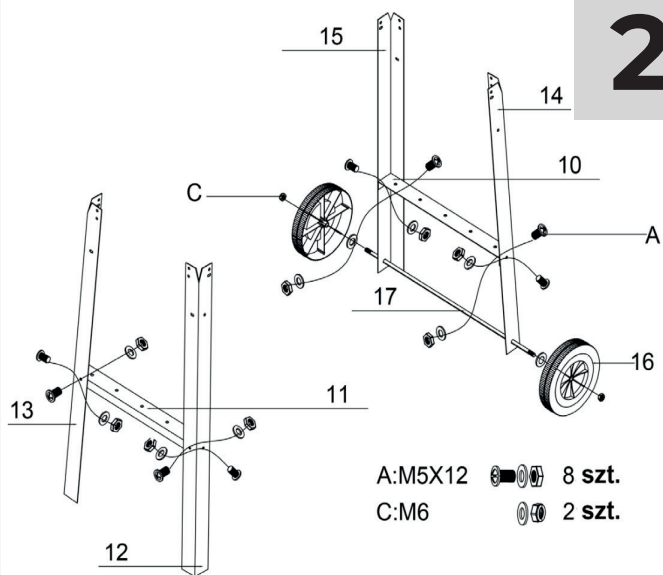

A:M5X12  8 szt.
 C:M6  2 szt.

3

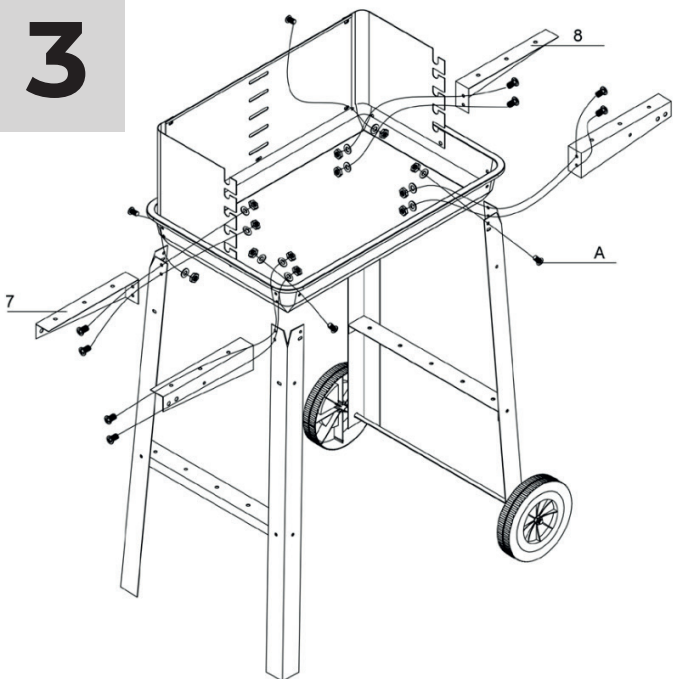

4

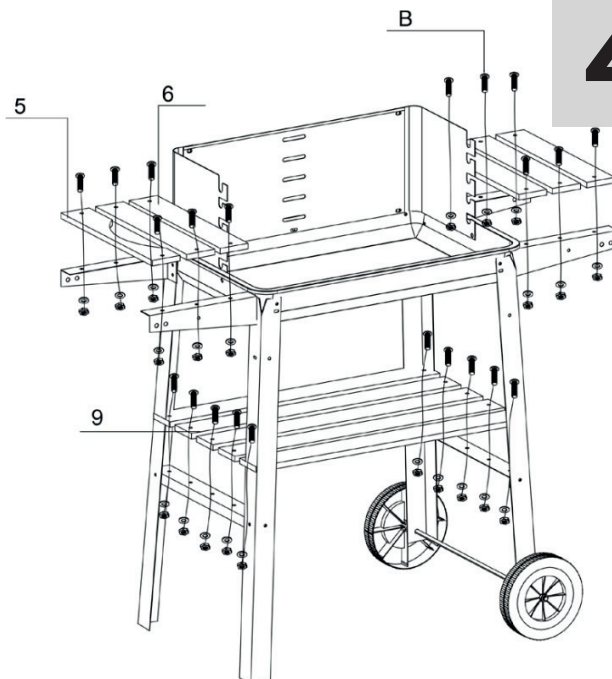

5

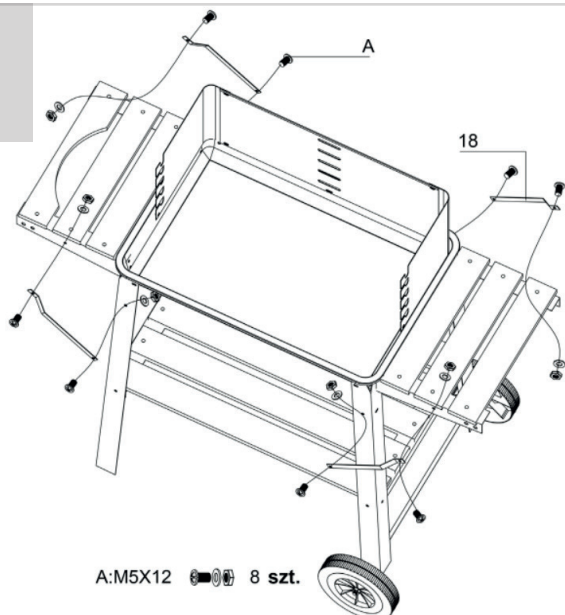

A:M5X12  8 szt.

6

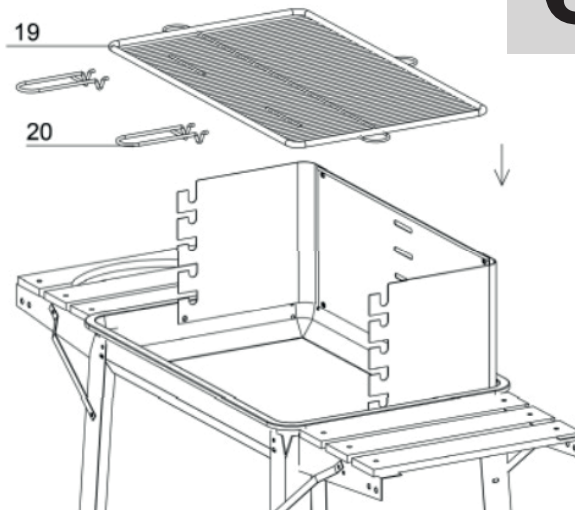

(PL) KROKI MONTAŻU

KROK 1. Montaż korpusu paleniska

- Ustaw podstawę paleniska na stabilnej powierzchni.
- Przyłóż ściany boczne oraz tylną ściankę do podstawy.
- Połącz elementy, wkręcając śruby A (M5x12) w oznaczone miejsca.

KROK 2. Montaż nóg i kół

- Do nóg zamocuj wsporniki poprzeczne, przykręcając je za pomocą śrub A (M5x12).
- Przełóż oś koła przez otwory w nogach, załóż koła oraz zabezpiecz je nakrętkami C (M6).

KROK 3. Połączenie korpusu paleniska z ramą

- Przymocuj palenisko do nóg, wkręcając śruby A w zaznaczone miejsca po obu stronach.
- Zamocuj uchwyty boczne, przykręcając je zgodnie z ilustracją.
- Sprawdź stabilność konstrukcji po skręceniu wszystkich elementów.

KROK 4. Montaż półek bocznych i dolnej półki

- Na zamocowane wsporniki nałóż boczne półki. Przykręć je zgodnie z otworami montażowymi używając śrub B.
- Zamocuj dolną półkę między nogami, przykręcając ją do wsporników śrubami B.

KROK 5. Montaż wsporników półek

- Każdy wspornik zamocuj jednym końcem do nogi konstrukcji, a drugim końcem do bocznej półki, zgodnie z otworami montażowymi widocznymi na ilustracji.

KROK 6. Montaż rusztu

- Umieść haki podtrzymujące ruszt w wybranych otworach regulacyjnych.
- Umieść ruszt na uchwytach, delikatnie opuszczając go na wybrany poziom.

(EN) ASSEMBLY STEPS

STEP 1. Assembly of the firebox body

- Place the firebox base on a stable surface.
- Attach the side walls and the back wall to the base.
- Connect the elements by screwing in screws A (M5x12) in the indicated places.

STEP 2. Assembly of the legs and wheels

- Attach the cross supports to the legs using screws A (M5x12).
- Slide the wheel axle through the legs, place the wheels on it and secure them with nut caps C (M6).

STEP 3. Connecting the firebox body to the frame

- Attach the firebox to the legs by screwing in screws A in the indicated places on both sides.
- Install the side handles according to the illustration.
- Check the stability of the construction after tightening all components.

STEP 4. Assembly of the side shelves and bottom shelf

- Place the side shelves onto the mounted supports. Screw them in according to the mounting holes using screws B.
- Install the bottom shelf between the legs, attaching it to the supports with screws B.

STEP 5. Assembly of shelf supports

- Attach each support to the legs on one side of the structure and to the side shelf on the other side, according to the mounting holes shown in the illustration.

STEP 6. Assembly of the grate

- Insert the support hooks for the grate into the selected adjustment holes.
- Place the grate onto the hooks, gently lowering it to the chosen level.

(CS) KROKY MONTÁŽE

KROK 1. Montáž těla ohniště

- Postavte základnu ohniště na stabilní povrch.
- Přiložte boční stěny a zadní stěnu k základně.
- Spojte díly zašroubováním šroubů A (M5x12) do označených míst.

KROK 2. Montáž nohou a kol

- K nohám připevněte příčné vzpěry pomocí šroubů A (M5x12).
- Prostrčte osu kol otvory v nohách, nasadte kola a zajistěte je maticemi C (M6).

KROK 3. Spojení těla ohniště s rámem

- Přiložte tělo ohniště k nohám a zašroubujte šrouby A do označených míst na obou stranách.
- Namontujte boční úchyty podle ilustrace.
- Zkontrolujte stabilitu konstrukce po dotážení všech dílů.

KROK 4. Montáž bočních polic a spodní police

- Na namontované vzpěry položte boční police. Připevněte je podle montážních otvorů pomocí šroubů B.
- Spodní polici umístěte mezi nohy a připevněte ji ke vzpěrám šrouby B.

KROK 5. Montáž vzpěr polic

- Každou vzpěru připevněte jedním koncem k nohám konstrukce a druhým koncem k boční polici, podle montážních otvorů znázorněných na ilustraci.

KROK 6. Montáž roštu

- Vložte háky držící rošt do vybraných regulačních otvorů.
- Umístěte rošt na háky a jemně ho spusťte na zvolenou úroveň.

(SK) KROKY MONTÁŽE

KROK 1. Montáž telesa ohniska

- Umiestnite základňu ohniska na stabilný povrch.
- Priložte bočné steny a zadnú stenu k základni.
- Spojte diely zaskrutkovaním skrutiek A (M5x12) do označených miest.

KROK 2. Montáž nôh a kolies

- K nohám pripevnite priečne vzpery pomocou skrutiek A (M5x12).
- Preveďte os kolies cez otvory v nohách, nasadte kolesá a zaistite ich maticami C (M6).

KROK 3. Spojenie telesa ohniska s rámom

- Priložte teleso ohniska k nohám a zaskrutkujte skrutky A do označených miest na oboch stranách.
- Namontujte bočné úchyty podľa ilustrácie.
- Skontrolujte stabilitu konštrukcie po dotiahnutí všetkých dielov.

KROK 4. Montáž bočných polic a spodnej police

- Na namontované vzpery položte bočné police. Priskrutkujte ich podľa montážnych otvorov pomocou skrutiek B.
- Spodnú policu umiestnite medzi nohy a pripevnite ju k vzperám pomocou skrutiek B.

KROK 5. Montáž vzpier polic

- Každú vzperu pripevnite jedným koncom k nohám konštrukcie a druhým koncom k bočnej polici podľa montážnych otvorov znázornených na ilustrácii.

KROK 6. Montáž roštu

- Vložte háky podopierajúce rošt do vybraných nastavovacích otvorov.
- Umiestnite rošt na háky a jemne ho spustite na zvolenú úroveň.

(HU) Szerelési lépések

1. LÉPÉS: A tüztér házának összeszerelése

- Helyezze a tüztér alapját stabil felületre.
- Helyezze az oldalfalakat és a hátfalat az alapra.
- Rögzítse az elemeket A (M5x12) csavarok behajtásával a kijelölt helyekre.

2. LÉPÉS: A lábak és kerekek felszerelése

- A lábakhoz rögzítse a keresztmerevítőket A (M5x12) csavarokkal.
- Vezesse át a kerék tengelyét a lábak nyílásain, helyezze fel a kerekeket, majd rögzítse őket C (M6) anyákkal.

3. LÉPÉS: A tűztér házának csatlakoztatása a vízhez

- Helyezze a tűzteret a lábakra, és csavarozza be mindkét oldalon az A csavarokat a megjelölt helyekre.
- Szerelje fel az oldalsó fogantyúkat az ábra szerint.
- A szerelés után ellenőrizze a szerkezet stabilitását.

4. LÉPÉS: Az oldalsó polcok és az alsó polc felszerelése

- Helyezze az oldalsó polcokat a felszerelt tartókonzolokra, és rögzítse őket a szerelési nyílásoknak megfelelően B csavarokkal.
- Szerelje be az alsó polcot a lábak közé, és rögzítse azt a tartókonzolokhoz B csavarokkal.

5. LÉPÉS: A polctartó merevítő felszerelése

- A merevítő egyik végét rögzítse a víz lábaihoz, a másik végét pedig az oldalsó polchoz, az ábrán jelölt szerelési nyílásoknak megfelelően.

6. LÉPÉS: A rostély felszerelése

- Helyezze be a rostélyt tartó kampókat a kiválasztott állítónyílásokba.
- Helyezze a rostélyt a kampókra, majd óvatosan engedje le a kívánt szintre.

(RO) Pașii de asamblare

PASUL 1. Asamblarea corpului focarului

- Așezați baza focarului pe o suprafață stabilă.
- Așezați pereții laterali și peretele din spate pe bază.
- Conectați piesele înșurubând șuruburile A (M5x12) în locurile marcate.

PASUL 2. Asamblarea picioarelor și a roților

- Atașați la picioare suporturile transversale folosind șuruburi A (M5x12).
- Treceți axul roților prin orificiile din picioare, montați roțile și fixați-le cu piulițele C (M6).

PASUL 3. Conectarea corpului focarului la cadru

- Așezați corpul focarului pe picioare și înșurubați șuruburile A în locurile marcate pe ambele părți.
- Montați mânerul lateral conform ilustrației.
- Verificați stabilitatea construcției după strângerea tuturor componentelor.

PASUL 4. Montarea polițelor laterale și a poliței inferioare

- Așezați polițele laterale pe suporturile montate și fixați-le conform orificiilor de montaj, folosind șuruburile B.
- Montați polița inferioară între picioare, fixând-o de suporturi cu șuruburi B.

PASUL 5. Montarea suporturilor pentru polițe

- Fiecare suport se montează cu un capăt pe picioarele construcției și cu celălalt capăt pe polița laterală, conform orificiilor de montaj arătate în ilustrație.

PASUL 6. Montarea grătarului

- Introduceți cârligele de susținere ale grătarului în orificiile de reglare selectate.
- Așezați grătarul pe cârlige și coborâți-l ușor până la nivelul dorit.

(UA) Кроки складання

КРОК 1. Монтаж корпусу вогнища

- Поставте основу вогнища на стабільну поверхню.
- Встановіть бічні стінки та задню стінку на основу.
- З'єднайте елементи, закручуючи гвинти А (М5х12) у позначені місця.

КРОК 2. Монтаж ніжок і коліс

- Прикріпіть поперечні підсилювачі до ніжок за допомогою гвинтів А (М5х12).
- Протягніть вісь коліс через отвори в ніжках, надягніть колеса та закріпіть їх гайками С (М6).

КРОК 3. Кріплення корпусу вогнища до рами

- Встановіть корпус вогнища на ніжки та закрутіть гвинти А у позначені місця з обох боків.
- Встановіть бокові ручки згідно з ілюстрацією.
- Перевірте стійкість конструкції після затягування всіх елементів.

КРОК 4. Монтаж бокових полиць і нижньої полиці

- Покладіть бокові полиці на встановлені тримачі. Закріпіть їх відповідно до монтажних отворів гвинтами В.
- Нижню полицю встановіть між ніжками та прикріпіть до тримачів гвинтами В.

КРОК 5. Монтаж підсилювачів для полиць

- Кожен підсилювач прикріпіть одним кінцем до ніжок конструкції, а іншим — до бокової полиці відповідно до монтажних отворів, показаних на ілюстрації.

КРОК 6. Монтаж решітки

- Вставте гачки, що утримують решітку, у вибрані регулювальні отвори.
- Покладіть решітку на гачки та обережно опустіть її на потрібний рівень.

(RU) Шаги сборки

ШАГ 1. Сборка корпуса очага

- Установите основание очага на устойчивую поверхность.
- Поместите боковые стенки и заднюю стенку на основание.
- Соедините детали, завернув винты А (М5х12) в отмеченные места.

ШАГ 2. Установка ножек и колёс

- Прикрепите поперечные усилители к ножкам с помощью винтов А (М5х12).
- Пропустите ось колёс через отверстия в ножках, установите колёса и закрепите их гайками С (М6).

ШАГ 3. Крепление корпуса очага к раме

- Установите корпус очага на ножки и заверните винты А в отмеченные места с обеих сторон.
- Установите боковые ручки в соответствии с иллюстрацией.
- После затяжки всех деталей проверьте устойчивость конструкции.

ШАГ 4. Установка боковых полок и нижней полки

- Поместите боковые полки на установленные держатели и прикрутите их согласно монтажным отверстиям, используя винты В.
- Нижнюю полку установите между ножками и закрепите на держателях винтами В.

ШАГ 5. Установка усиливающих стоек для полок

- Каждую стойку прикрепите одним концом к ножкам конструкции, а другим — к боковой полке согласно монтажным отверстиям, показанным на иллюстрации.

ШАГ 6. Установка решётки

- Вставьте крюки, удерживающие решётку, в выбранные регулировочные отверстия.
- Поместите решётку на крюки и аккуратно опустите её на нужный уровень.

(DE) Montageschritte

SCHRITT 1. Montage des Feuerstellenkörpers

- Stellen Sie die Basis der Feuerstelle auf eine stabile Oberfläche.
- Setzen Sie die Seitenwände und die Rückwand auf die Basis.
- Verbinden Sie die Teile, indem Sie Schrauben A (M5x12) in die markierten Stellen eindrehen.

SCHRITT 2. Montage der Beine und Räder

- Befestigen Sie die Querstreben mit Schrauben A (M5x12) an den Beinen.
- Führen Sie die Radachse durch die Öffnungen in den Beinen, setzen Sie die Räder auf und sichern Sie sie mit den Muttern C (M6).

SCHRITT 3. Befestigung des Feuerstellenkörpers am Rahmen

- Setzen Sie den Feuerstellenkörper auf die Beine und schrauben Sie die Schrauben A an beiden Seiten in die markierten Positionen ein.
- Montieren Sie die seitlichen Griffe gemäß der Abbildung.
- Überprüfen Sie die Stabilität der Konstruktion, nachdem alle Teile festgezogen wurden.

SCHRITT 4. Montage der Seitenablagen und der unteren Ablage

- Legen Sie die Seitenablagen auf die montierten Halterungen und befestigen Sie sie entsprechend den Montageöffnungen mit Schrauben B.

- Setzen Sie die untere Ablage zwischen die Beine und befestigen Sie sie an den Halterungen ebenfalls mit Schrauben B.

SCHRITT 5. Montage der Ablagenstreben

- Befestigen Sie jede Strebe mit einem Ende an den Beinen der Konstruktion und mit dem anderen an der Seitenablage, gemäß den in der Abbildung gezeigten Montageöffnungen.

SCHRITT 6. Montage des Rostes

- Setzen Sie die Haken zur Unterstützung des Rostes in die ausgewählten Einstellöffnungen ein.
- Legen Sie den Rost auf die Haken und senken Sie ihn vorsichtig auf die gewünschte Höhe ab.

(LT) Surinkimo žingsniai

1 ŽINGSNIS. Židinio korpuso surinkimas

- Padėkite židinio pagrindą ant stabilaus paviršiaus.
- Uždėkite šonines sienėles ir galinę sienelę ant pagrindo.
- Sujunkite dalis įsukdami varžtus A (M5x12) į pažymėtas vietas.

2 ŽINGSNIS. Kojų ir ratų montavimas

- Prie kojų pritvirtinkite skersinius sutvirtinimus naudodami A (M5x12) varžtus.
- Perverkite ratų ašį per kojose esančias angas, uždėkite ratus ir pritvirtinkite juos C (M6) veržlėmis.

3 ŽINGSNIS. Židinio korpuso tvirtinimas prie rėmo

- Uždėkite židinio korpusą ant kojų ir įsukite A varžtus į pažymėtas vietas iš abiejų pusių.
- Sumontuokite šonines rankenas pagal iliustraciją.
- Patikrinkite konstrukcijos stabilumą priveržę visas detales.

4 ŽINGSNIS. Šoninių lentynų ir apatinės lentynos montavimas

- Uždėkite šonines lentynas ant pritvirtintų laikiklių ir prisukite jas pagal montavimo angas su B varžtais.
- Apatinę lentyną įstatykite tarp kojų ir pritvirtinkite prie laikiklių taip pat B varžtais.

5 ŽINGSNIS. Lentynų sutvirtinimo juostų montavimas

- Kiekvieną sutvirtinimo juostą vienu galu pritvirtinkite prie konstrukcijos kojų, o kitu – prie šoninės lentynos pagal iliustracijoje parodytas montavimo angas.

6 ŽINGSNIS. Grotelių montavimas

- Į pasirinktas reguliavimo angas įstatykite groteles laikančius kablius.
- Uždėkite groteles ant kablių ir atsargiai nuleiskite iki norimo aukščio.

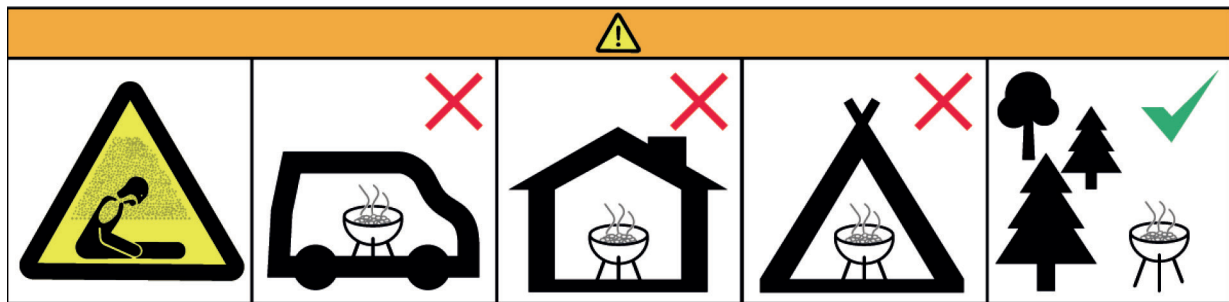

VELACO

IMPORTER / PRODUCENT

VELACO Sp. z o.o.

Świdry 104C,

21-400 Łuków

velaco.pl