



KEMI1 / KEMI3 / KEMI5

INSTRUKCJA MONTAŻU

SAUNY FIŃSKIE TRADYCYJNE

SPIS TREŚCI

1.	PRZED MONTAŻEM 3	
	WARUNKI UŻYTKOWANIA	3
	SPECYFIKACJA PRODUKTU	4
	WYMAGANIA INSTALACYJNE	6
2.	INSTRUKCJA MONTAŻU 6	
	MONTAŻ SAUNY	6
3.	UŻYTKOWANIE SAUNY 11	
	UŻYTKOWANIE SAUNY	11
	ZASADY BEZPIECZEŃSTWA	12
	OSTRZEŻENIA	12
4.	KARTA GWARANCYJNA 14	
	WARUNKI GWARANCJI	17

1

PRZED MON- TAŻEM

Dziękujemy Państwu za zakup naszego produktu. Przed rozpoczęciem montażu, prosimy o uważne zapoznanie się z poniższą instrukcją. Zamieszczone w instrukcji schematy i rysunki są uproszczone i zawierają jedynie szczegóły niezbędne do prawidłowego montażu produktu.

UWAGA:

Niestosowanie się do zaleceń zamieszczonych w niniejszej instrukcji może być podstawą do odrzucenia reklamacji.

WARUNKI UŻYTKOWANIA

Temperatura	od +5°C do +40°C (+41°F ~ +104°F)
Względna wilgotność	≤85% °C
Ciśnienie	700~1060 hpa
Zasilanie główne	AC 110V 120V 230V 240V 380V
Częstotliwość	60Hz±1 50Hz±1

SPECYFIKACJA PRODUKTU

KEM11

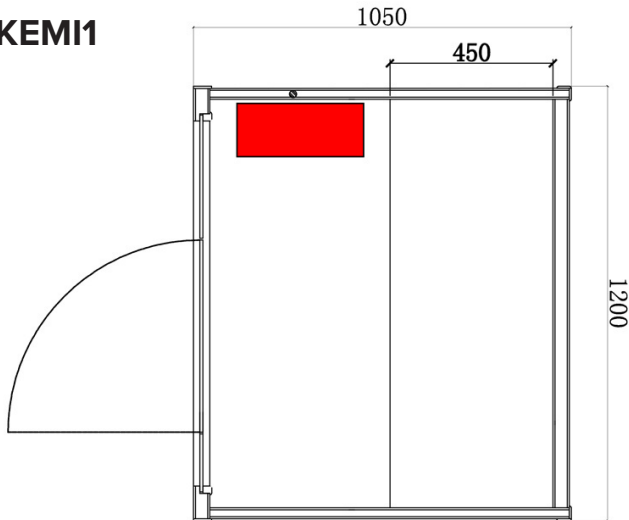

SPECYFIKACJA PRODUKTU :

Szerokość: 105 cm
Długość: 120 cm
Wysokość: 190 cm
Rodzaj: fińska-tradycyjna
Ilość miejsc: 1-2
Zasilanie: 380V/50Hz
Drzwi: szklane 8 mm transparentne
Piec: HARVIA VEGA BC35
Materiał: drewno - jodła kanadyjska
Grubość ścianki: 55 mm
Łączna moc: 3500 W (3,5KW)
Ilość paneli/lamp solnych: 2x (po 8 cegiełek)



WYPOSAŻENIE SAUNY:

- Drzwi szklane hartowane o grubości 8mm
- Piec HARVIA VEGA BC35 o mocy 3500W (3,5KW) z kamieniami
- KOLOROTERAPIA LED: oświetlenie wielokolorowe po całej szerokości sauny w oparciu na plecy, 7 kolorów
- Oświetlenie wewnętrzne: 2 LAMPY montowane na suficie sauny
- Ceber z chochlą na wodę do zraszania kamieni
- Higrometr do pomiaru wilgotności
- KLEPSYDRA do odmierzania czasu seansu w saunie
- Kratka wentylacyjna w suficie.
- Wbudowany moduł Bluetooth z głośnikami.
- 2 DUŻE PANELE SOLNE(2x8 cegiełek)

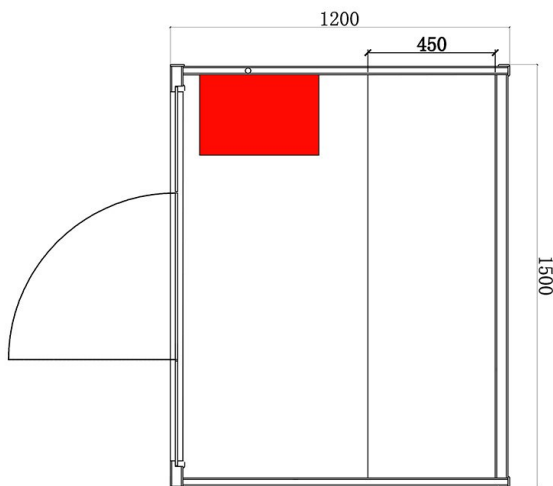

SPECYFIKACJA PRODUKTU :

Szerokość: 120 cm
Długość: 150 cm
Wysokość: 190 cm
Rodzaj: fińska-tradycyjna
Ilość miejsc: 3-4
Zasilanie: 380V/50Hz
Drzwi: szklane 8 mm transparentne
Piec: HARVIA VEGA BC45E
Materiał: drewno - jodła kanadyjska
Grubość ścianki: 55 mm
Łączna moc: 4500 W (4,5KW)
Ilość paneli/lamp solnych: 2x (po 8 cegiełek)



WYPOSAŻENIE SAUNY:

- Drzwi szklane hartowane o grubości 8mm
- Piec HARVIA VEGA BC45E o mocy 4500W (4,5KW) z kamieniami
- KOLOROTERAPIA LED: oświetlenie wielokolorowe po całej szerokości sauny w oparciu na plecy, 7 kolorów
- Oświetlenie wewnętrzne: 2 LAMPY montowane na suficie sauny
- Ceber z chochlą na wodę do zraszania kamieni
- Higrometr do pomiaru wilgotności
- KLEPSYDRA do odmierzania czasu seansu w saunie
- Kratka wentylacyjna w suficie
- Wbudowany moduł Bluetooth z głośnikami
- 2 DUŻE PANELE SOLNE(2x8 cegiełek)

KEMI5

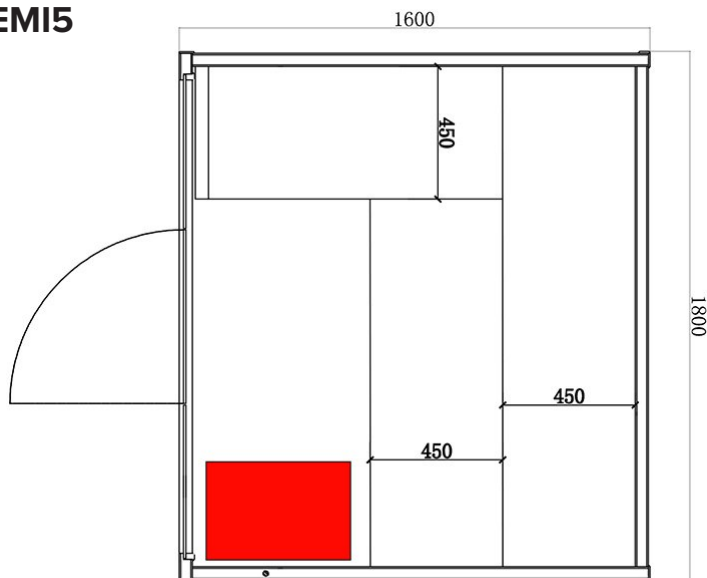

SPECYFIKACJA PRODUKTU :

Szerokość: 160 cm

Długość: 180 cm

Wysokość: 200 cm

Rodzaj: fińska-tradycyjna

Ilość miejsc: 4-5

Zasilanie: 380V/50Hz

Drzwi: szklane 8 mm transparentne

Piec: HARVIA VEGA BC60

Materiał: drewno - jodła kanadyjska

Grubość ścianki: 55 mm

Łączna moc: 6000 W (6KW)

Ilość paneli/lamp solnych: 2x (po 8 cegiełek)



- UMIEJSCOWIENIE PIECA

WYPOSAŻENIE SAUNY:

- Drzwi szklane hartowane o grubości 8mm
- Piec HARVIA VEGA BC60 o mocy 6000W (6KW) z kamieniami
- KOLOROTERAPIA LED: oświetlenie wielokolorowe po całej szerokości sauny w oparciu na plecy, 7 kolorów
- Oświetlenie wewnętrzne: 2 LAMPY montowane na suficie sauny
- Ceber z chochlą na wodę do zraszania kamieni
- Higrometr do pomiaru wilgotności
- KLEPSYDRA do odmierzania czasu seansu w saunie
- Kratka wentylacyjna w suficie
- Wbudowany moduł Bluetooth z głośnikami
- 2 DUŻE PANELE SOLNE(2x8 cegiełek)

2

INSTRUKCJA MONTAŻU

UWAGI DOTYCZĄCE MONTAŻU:

Przed montażem prosimy sprawdzić kompletność towaru, zarysowania, uszkodzenia. Jeżeli takie zaistniały niezwłocznie należy je zgłosić do Sprzedającego.

Za szkody powstałe podczas montażu oraz stwierdzone po zamontowaniu nie ponosimy odpowiedzialności.

Instrukcja pasuje do modeli:
KEMI1, KEMI3, KEMI5

WYMAGANIA INSTALACYJNE

1. Sauna powinna być zawsze ustawiona na płaskim i równym podłożu.
2. Sauna musi być ustawiona wewnątrz, w suchym pomieszczeniu.
3. Saunę należy ustawić w pobliżu źródła zasilania.
4. Nie należy dopuszczać do opryskiwania zewnętrznej części sauny wodą. Jeśli podłoga jest wilgotna, należy zainstalować separator podłogowy w celu odizolowania sauny od wilgoci.
5. W pobliżu sauny nie należy przechowywać przedmiotów łatwopalnych ani substancji chemicznych.

Piec należy podłączyć do instalacji elektrycznej zgodnie z obowiązującymi przepisami. Podłączenie może wykonać tylko wykwalifikowany elektryk z ważnymi uprawnieniami.

MONTAŻ SAUNY

Do montażu sauny potrzeba co najmniej 2 osób dorosłych. Prosimy uważnie przeczytać instrukcję obsługi przed i w trakcie montażu, w celu prawidłowego zainstalowania wszystkich elementów. W przypadku problemów lub pytań w trakcie montażu, prosimy o kontakt ze Sprzedającym.

KROK 1 Umieszczenie sauny

Decydując się na położenie sauny, prosimy uwzględnić następujące wymagania:

- Główny kabel zasilający saunę musi być łatwo dostępny.
- Podłoga jest sucha i równa.

KROK 2 Montaż płyty podłogowej

1. Płytę podłogową umieszczamy na podłożu i upewniamy się, że napis „FRONT/PRZÓD” znajduje w miejscu, gdzie ma znajdować się przód sauny.

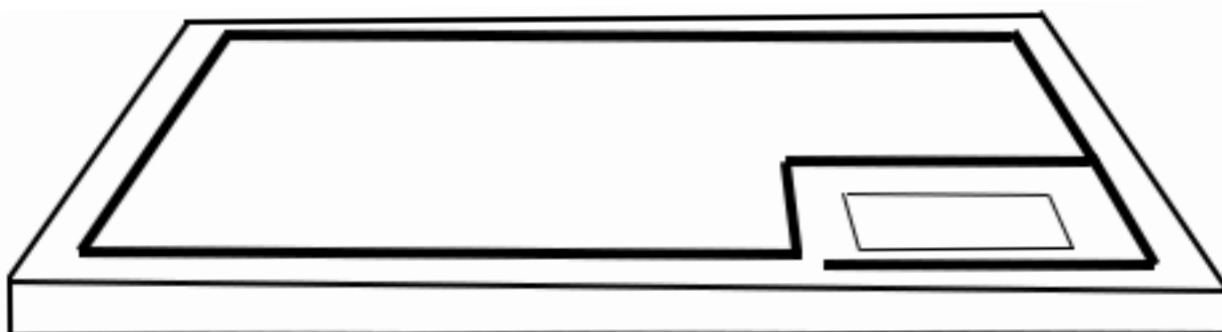

KROK 3 Montaż ściany tylnej do płyty podłogowej

1. Ścianę tylną ustawiamy w odpowiednich wyźłobieniach w płycie podłogowej sauny.
2. Konstrukcja w tym momencie nie jest stabilna i wymaga podtrzymania, aż do momentu montażu ścian bocznych sauny.
3. Podświetlenie ściany LED jest fabrycznie zamontowane.

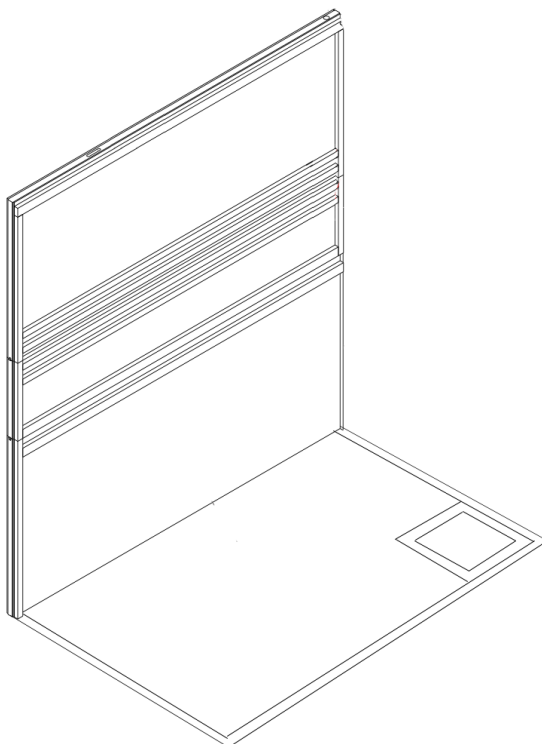

KROK 4 Montaż ścian bocznych

1. Ściany boczne ustawiamy w odpowiednich wyźłobieniach w płycie podłogowej sauny, następnie wyrównujemy je do ściany tylnej.
2. Ustawiamy klamry spinające w jednej linii i zatraskujemy je.

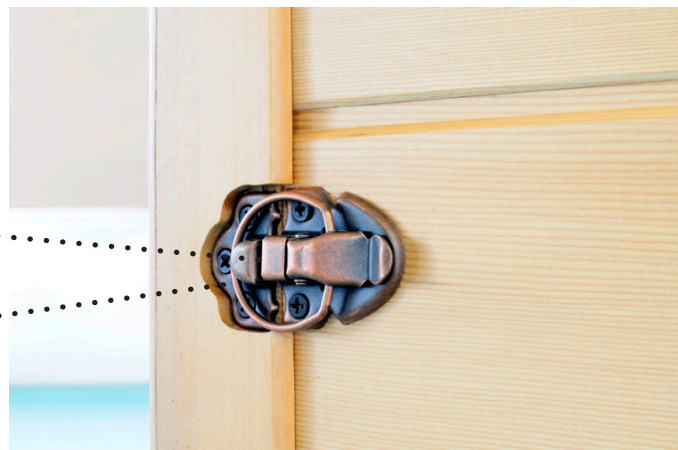
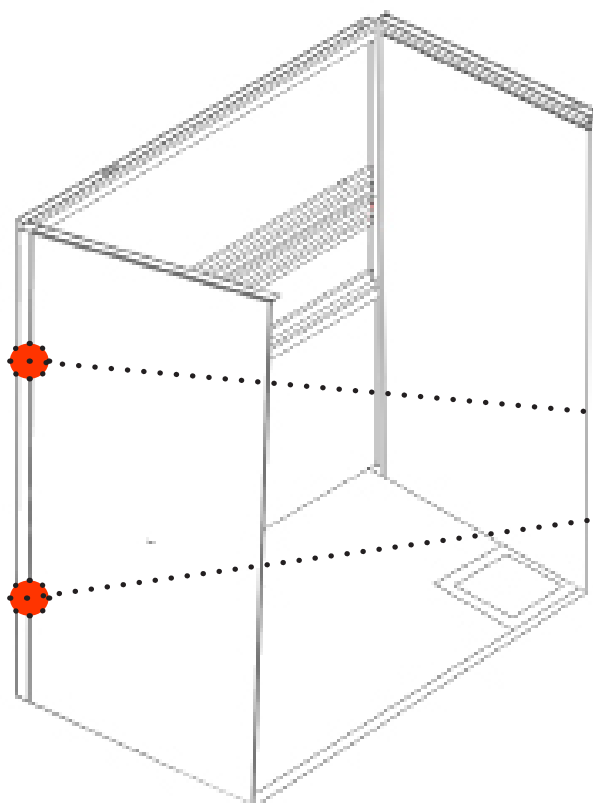

KLAMRA OTWARTA



KLAMRA ZAMKNIĘTA



KROK 5 Montaż płyty sufitowej

1. Delikatnie unosimy płytę sufitową nad złożoną konstrukcją sauny.
2. Opuszczamy płytę sufitową na konstrukcję, dopasowując ją do ścianek oraz sprawdzając czy wszystkie cztery rogi są na swoim miejscu.
3. Należy upewnić się czy przewody nie zostały zatrzaśnięte pomiędzy ściankami.

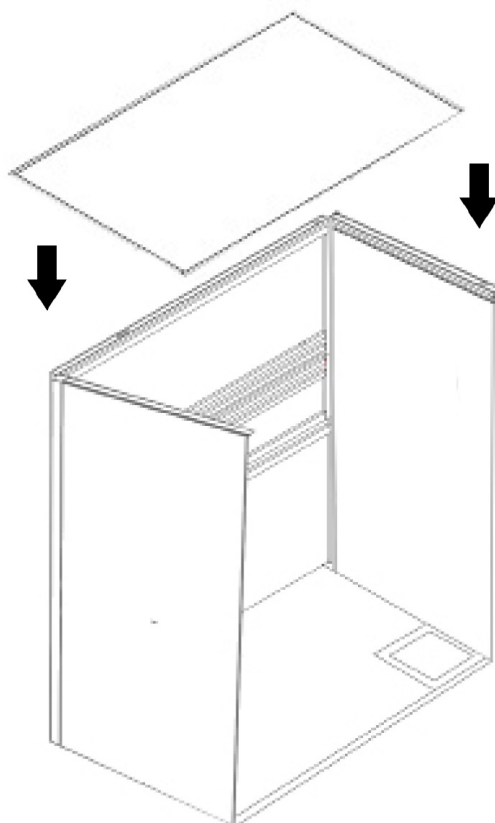

KROK 6 Montaż szyb przednich oraz drzwi

1. Montujemy lewą, przednią szybę sauny. Staramy się, aby była dosunięta jak najbliżej ściany bocznej oraz przedniego rantu płyty podłogowej. Przykręcamy ją za pomocą załączonych śrub oraz podkładek do płyty sufitowej oraz płyty podłogowej.
2. Pamiętajmy, aby podczas montażu szyb, jedna osoba przytrzymywała płytę sufitową, aby nie opadła.

1. Analogicznie montujemy prawą szybę drzwiową.
2. Po przykręceniu wszystkich szyb montujemy chromowane maskownice śrub.
3. Sprawdzamy czy drzwi otwierają się prawidłowo. Przykręcamy uchwyt drzwiowy.

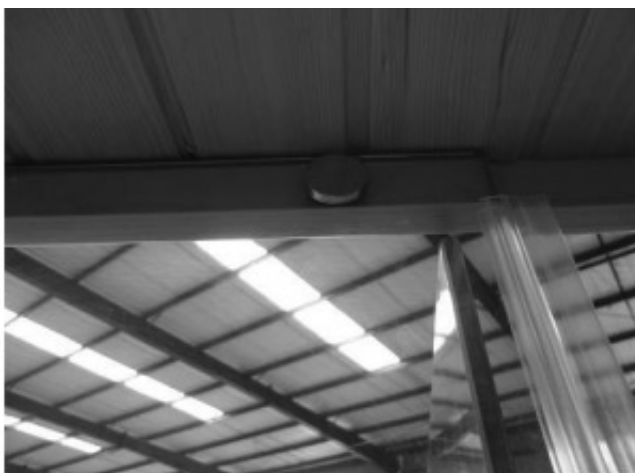

KROK 7 Montaż siedziska

1. Montujemy siedzisko wsuwając je do poziomych prowadnic na każdej ścianie bocznej. Podczas montażu należy uważać, aby nie zadrapać lub zarysować ścian bocznych.
2. Siedzisko umieszczamy gładką stroną od góry oraz przodu.

KROK 8 Montaż pieca i akcesoriów

1. Umieszczamy w saunie piec.
2. Piec podłączamy zgodnie z instrukcją podłączenia i użytkowania pieca dołączonej do sauny.
3. Zawieszamy lampy i podłączamy je do instalacji elektrycznej za pomocą wsuwek, które wystają z płyty sufitowej.
4. Po zamontowaniu wszystkich elementów sprawdzamy czy sauna została prawidłowo złożona. Sprawdzamy poprawność działania sauny zgodnie z instrukcją dołączonej do pieca.



Piec Harvia



Włącznik lamp narożnych.

Sauna posiada wbudowany moduł Bluetooth z głośnikami.

Ważna informacja

* Aby połączyć się z sauną i cieszyć się z pełnią jej możliwości należy włączyć w telefonie funkcje Bluetooth, a następnie wyszukać urządzenie „ZZ-100” i połączyć się z nim.



Panel solny z lampami narożnymi.

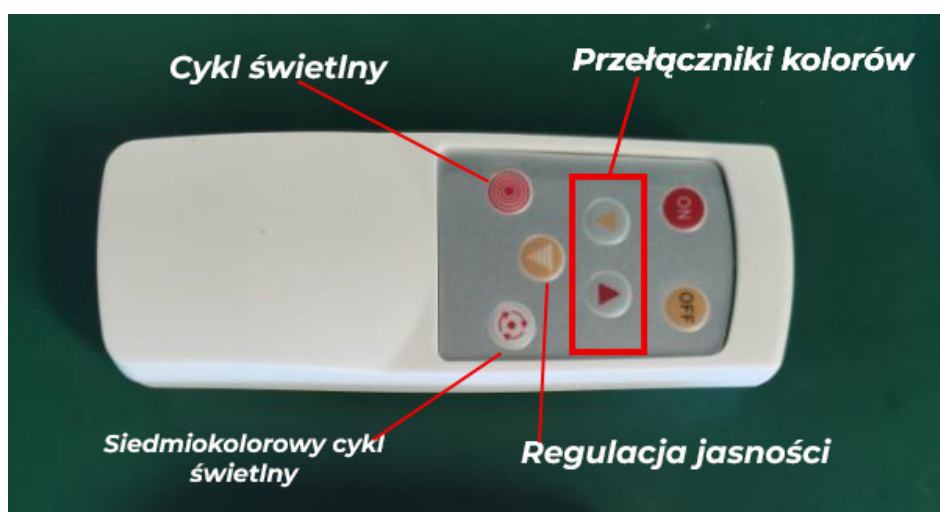

Instrukcja obsługi pilota do oświetlenia LED znajdującego się w ścianach sauny.



Uchwyt drzwiowy.



Akcesoria dołączone do sauny.

3

UŻYTKOWANIE SAUNY

Przed rozpoczęciem użytkowania, należy zapoznać się z instrukcją obsługi. W przypadku jakichkolwiek wątpliwości zdrowotnych dotyczących korzystania z sauny, należy zasięgnąć porady lekarskiej. Jeśli odczuwasz zawroty głowy lub czujesz się zmęczony ciepłem w trakcie sesji, natychmiast opuść saunę.

Sprzedawca nie ponosi odpowiedzialności za szkody na mieniu lub zdrowiu użytkowników sauny.

UŻYTKOWANIE SAUNY

Zakup domowej sauny stanowi jedynie połowę drogi do sukcesu. Drugą połowę zapewnia jej prawidłowe użytkowanie, które umożliwi skorzystanie z zalet zdrowotnych i relaksacyjnych. Sauny ogrodowe generalnie są bezpieczne dla większości osób. Niemniej jednak, osoby zmagające się z poważnymi problemami zdrowotnymi lub mające obawy co do swojego stanu zdrowia powinny zasięgnąć porady lekarza w kwestii korzystania z sauny. Do przeciwwskazań należą, między innymi, wysokie ciśnienie krwi, choroby serca czy ciąża.

W saunie temperatura dochodzi do około 70 stopni Celsjusza, przy wilgotności na poziomie 80-100%. Utrzymanie umiarkowanej temperatury przyczynia się do przedłużenia żywotności sauny. Odpowiednio dobrana wilgotność i temperatura zapobiegają pękaniu drewna oraz utrzymaniu szczelności ścian, co z kolei uniemożliwia wycieki żywicy, które mogą pojawić się przy nadmiernie wysokich temperaturach. Temperatura w saunie nie powinna przekraczać 80 stopni Celsjusza. Jako materiał „żywy”, drewno charakteryzuje się pewnymi naturalnymi właściwościami.

Dotykanie rozgrzanych elementów metalowych w saunie jest niebezpieczne i może skutkować oparzeniami. Elementy stalowe mogą być ostre, dlatego należy obchodzić się z nimi z należytą ostrożnością. Podczas polewania pieca wodą, nie należy przekraczać 100 ml na jedno podlewanie, aby zapewnić jej całkowite odparowanie. Woda powinna być polewana wyłącznie na kamienie umieszczone w pojemniku, co pozwala na utrzymanie jej poziomu. Wysoką wilgotność osiąga się poprzez podlewanie ławek i ścian sauny przed jej włączeniem. W przypadku zauważenia wycieku żywicy, należy usunąć jej krople za pomocą papieru ściernego lub urządzenia do polerowania, jednak nigdy nie podejmować takich działań w trakcie działania sauny. Bezpieczeństwo zawsze powinno być na pierwszym miejscu.

Wskazówki

Nie ma powodu do wstydu!

Warto mieć świadomość, że nagość w saunie nie jest obowiązkowa. Jednakże korzystanie z sauny bez odzieży, zgodnie z tradycją Adama i Ewy, może przynieść znacznie większe korzyści zdrowotne i relaksacyjne. Jeśli jednak nagość jest dla Ciebie niekomfortowa, zawsze możesz owinąć się suchym ręcznikiem, pamiętając, aby utrzymać go w czystości i suchości, aby nie uszkodzić drewnianych elementów sauny. Ciało przed wejściem do sauny powinno być starannie osuszone. Jeżeli początkowo czujesz się komfortowo na niższej ławce, masz możliwość stopniowego przemieszczania się na wyższe pozycje, aby uniknąć szoku termicznego lub pogorszenia samopoczucia. W saunie fińskiej, szczególnie nagrzejanej, zaleca się przebywanie do około 15 minut.

Przed skorzystaniem z sauny unikaj spożywania alkoholu oraz ciężkich posiłków! Wchodzenie do sauny na pusty żołądek również nie jest zalecane, ponieważ może to prowadzić do omdleń. Zaleca się odczekać co najmniej godzinę po spożyciu obfitego posiłku przed wejściem do sauny.

Korzystna kąpiel

Zanim przekroczysz próg sauny, warto zafundować sobie prysznic, usuwając z ciała wszelkie pozostałości kosmetyków. Taki rytuał przygotowuje Twoje ciało do intensywniejszego procesu oddychania. Po sesji saunowej najlepiej jest rozpocząć od kąpeli kontrastowej, alternując strumień ciepłej i zimnej wody. Inną skuteczną metodą jest pierwsze nacieranie ciała pokruszonym lodem, co zahartuje organizm i przyczyni się do zwężenia porów skóry.

Zimny prysznic najlepiej rozpoczynać od stóp, kierując strumień wody w stronę serca. Proces chłodzenia ma za zadanie wywołać skurcz naczyń krwionośnych, zwiększając ich elastyczność. Gdy zdecydujemy się na użycie lodu, rozpoczniemy od wody o umiarkowanej temperaturze, stopniowo przechodząc do chłodniejszej.

Relaks i odprężenie...

Pozwól sobie na chwilę relaksu. Uspokój ciało i umysł... Cały cykl saunowy powinien trwać mniej więcej 10-15 minut.

Przeciwwskazania

Zwracaj uwagę na swoje samopoczucie. Jeśli czujesz się zmęczony lub osłabiony, lepiej odpuść sesję saunową. Nie zapomnij także o konsultacji z lekarzem w przypadku jakichkolwiek schorzeń.

Regeneracja po seansie saunowym

Po wyjściu z sauny poświęć chwilę na odpoczynek, przyjmując pozycję siedzącą lub leżącą. Nie zapomnij o nawodnieniu organizmu – idealnie sprawdzi się woda mineralna lub sok pomidorowy, który pomoże uzupełnić poziom potasu.

ZASADY BEZPIECZEŃSTWA

1. Zawsze kieruj się własnym bezpieczeństwem i samopoczuciem - nie forsuj się i w przypadku jakichkolwiek wątpliwości dotyczących zdrowia, niezwłocznie skonsultuj się z lekarzem.
2. W saunie unikaj noszenia biżuterii i elementów metalowych, które mogą się nagrzać, stwarzając ryzyko poparzeń.
3. Przed wejściem do sauny zrezygnuj z używania balsamów, kremów oraz makijażu, ponieważ mogą one zablokować pory, utrudniając pocenie się i oddychanie skóry.
4. Ochrona włosów ręcznikiem jest zalecana, aby zapobiec ich przesuszeniu przez intensywne ciepło.
5. Odradza się spożywanie posiłków i napojów bezpośrednio przed korzystaniem z sauny, zwłaszcza ciężkostrawnych dań.
6. W trakcie pobytu w saunie powstrzymaj się od jedzenia i picia, zwłaszcza unikaj alkoholu, który może obniżyć ciśnienie krwi, prowokując zawroty głowy i nudności.
7. Zachowaj bezpieczną odległość od gorącego pieca i po sesji saunowej zalecany jest zimny prysznic.
8. Po wyjściu z sauny zadbaj o nawodnienie organizmu, spożywając 2-4 szklanki wody, by uniknąć odwodnienia.
9. Po prysznicu nawilż ciało delikatnym balsamem. Czas spędzony w saunie nie powinien przekraczać 20 minut.
10. Jeśli poczujesz się źle, doświadczysz zawrotów głowy lub nudności, natychmiast opuść saunę.
11. Osoby niepełnosprawne oraz dzieci powinny korzystać z sauny pod opieką dorosłych.
12. Zwierzęta, niemowlęta oraz małe dzieci nie powinny przebywać w saunie.

OSTRZEŻENIA

Pobyt w rozgrzanej saunie przez dłuższy czas może doprowadzić do wzrostu temperatury ciała, co stanowi zagrożenie dla zdrowia:

- Unikaj polewania kamieni zbyt dużą ilością wody, gdyż generowana para wodna osiąga temperaturę wrzenia.
- Dzieci, osoby niepełnosprawne oraz chore nie powinny zbliżać się do pieca i nie mogą pozostać w saunie bez nadzoru.
- Zaleca się konsultację lekarską w celu ustalenia ewentualnych przeciwwskazań do korzystania z sauny ze względu na stan zdrowia.

- W przypadku korzystania z sauny przez małe dzieci, należy skonsultować się z pediatrą.
- W saunie zachowaj szczególną ostrożność, ponieważ podest i podłoga mogą być śliskie.
- Wstęp do sauny pod wpływem alkoholu, narkotyków lub po zażyciu silnie działających leków jest zabroniony. Nie należy zasypiać w gorącej saunie.
- Słone powietrze morskie oraz wilgotny klimat mogą przyczynić się do korozji metalowych elementów pieca.
- Nie wieszaj ubrań do suszenia w saunie, aby uniknąć ryzyka pożaru. Nadmierna wilgotność może również spowodować uszkodzenie elementów elektrycznych.

Sauny wysokotemperaturowe zyskują coraz większą popularność:

- Przebywanie w saunie fińskiej pomaga w oczyszczaniu organizmu z toksyn.
- Seanse mają działanie relaksacyjne, redukują stres i napięcie.
- Sucha sauna fińska przyczynia się do utraty wagi – podczas jednej sesji można stracić nawet do 300 kalorii.
- Jest efektywna w spalaniu tkanki tłuszczowej.
- Sauny tradycyjne oferują zarówno miejsca siedzące, jak i leżące.
- Regularne korzystanie z sauny tradycyjnej pozytywnie wpływa na układ krążenia, pracę serca i reguluje ciśnienie krwi.
- Sauny są polecane osobom z napięciami mięśniowymi, przewlekłym reumatoidalnym zapaleniem stawów oraz kontrolowaną astmą oskrzelową.

Sauna fińska, czyli sauna sucha, osiąga temperaturę powietrza od 60 do 110 stopni Celsjusza przy wilgotności około 5-15%. Osiągnięcie tak wysokiej temperatury umożliwia specjalny piec nagrzewający kamienie. W kabinie znajdują się również wygodne siedziska wykonane z drewna jodły kanadyjskiej. Regularne korzystanie z sauny tradycyjnej przynosi dobre samopoczucie, poczucie wewnętrznego ciepła, stymuluje biologiczne przemiany niezbędne do zachowania równowagi psychofizycznej i ogólnego zdrowia. Terapia ta skutecznie wspomaga lipolizę, czyli degradację komórek tłuszczowych, co efektywnie zwalcza cellulit i ujędrnia ciało.

Zaleca się korzystanie z sauny suchej dwa razy w tygodniu. Prawidłowo wykonany seans powinien obejmować pobyt w saunie przez maksymalnie 15 minut, po czym należy opuścić saunę, wziąć prysznic, osuszyć ciało i odpocząć. Powtórzenie tego cyklu dwa do trzy razy stanowi pełną sesję saunową. Po ostatnim wyjściu z sauny konieczne jest splukanie ciała wodą, osuszenie i odpoczynek przez 15-20 minut. Niezmiernie ważne przy regularnym korzystaniu z sauny jest odpowiednie nawodnienie organizmu.



KARTA GWARANCYJNA



Świdry 104C

21-400 Łuków

E-mail: reklamacje@hydrosan.eu

Tel: +48 666 696 306

Pieczęć serwisu montującego produkt

KARTA GWARANCYJNA HYDRO SAN

Sauny

Produkt: _____

Pieczęć sprzedającego:

Model: _____

Data sprzedaży: _____

PRODUKT _____ MODEL _____

DATA ZGŁOSZENIA _____

ZAKRES NAPRAWY:

.....
.....
.....
.....

DATA NAPRAWY _____

PIECZĘĆ I PODPIS SERWISU

PRODUKT _____ MODEL _____

DATA ZGŁOSZENIA _____

ZAKRES NAPRAWY:

.....
.....
.....
.....

DATA NAPRAWY _____

RODUKT _____ MODEL _____

DATA ZGŁOSZENIA _____

ZAKRES NAPRAWY:

.....
.....
.....

DATA NAPRAWY _____

PIECZĘĆ I PODPIS SERWISU

PRODUKT _____ MODEL _____

DATA ZGŁOSZENIA _____

ZAKRES NAPRAWY:

.....
.....
.....

DATA NAPRAWY _____

PIECZĘĆ I PODPIS SERWISU

RODUKT _____ MODEL _____

DATA ZGŁOSZENIA _____

ZAKRES NAPRAWY:

.....
.....
.....

DATA NAPRAWY _____

PIECZĘĆ I PODPIS SERWISU

PRODUKT _____ MODEL _____

DATA ZGŁOSZENIA _____

WARUNKI GWARANCJI

Przed montażem prosimy sprawdzić produkt pod kątem kompletności i ewentualnych uszkodzeń wynikających z niezgodnego z wymaganiami technicznymi transportu lub składowania. Należy sprawdzić powierzchownie zamontowanych taflí. Większe uszkodzenia należy reklamować.

Za szkody powstałe podczas montażu oraz stwierdzone po zamontowaniu nie ponosimy odpowiedzialności. Firma Hydro San nie ponosi również kosztów montażu i demontażu, jeśli uszkodzenia zostaną stwierdzone po jej zamontowaniu.

1. Gwarancja dotyczy wad fabrycznych produktu (sauny) i wad materiału, z którego wykonany jest produkt.
2. Gwarancja polega na naprawie lub zamianie części, które producent uzna za wadliwe.
3. Okres gwarancji rozpoczyna się z chwilą dokonania zakupu i wynosi:
 - 24 miesiące dla konsumentów,
 - 12 miesięcy w przypadku zakupu na FV,
 - w przypadku montażu przez Autoryzowanego Serwisanta gwarancja wynosi 24 miesiące,
 - w przypadku montażu samodzielnego przez nabywcę, lecz zgodnego z instrukcją montażu gwarancja wynosi 12 miesięcy.
4. Podstawą rozpatrzenia reklamacji jest dowód zakupu oraz karta gwarancyjna. Dokumenty gwarancyjne powinny posiadać pieczętkę punktu sprzedaży, datę sprzedaży oraz podpis Klienta.
5. Wady lub uszkodzenie towaru ujawnione w okresie gwarancji będą usuwane w uprzednio uzgodnionym terminie. Wszelkie naprawy wykonywane są u Klienta (wyłącznie na terenie Polski).
6. Hydro San” nie ponosi kosztów demontażu lub uszkodzenia elementów utrudniających dostęp do wyrobu (np. glazury, itp.) ani kosztów przywrócenia tych elementów do stanu początkowego po naprawie gwarancyjnej.
7. W przypadku wykrycia wady produktu przed lub po jego zamontowaniu należy odpowiednio przerwać montaż bądź Użytkowanie oraz zgłosić usterkę w miejscu zakupu produktu.
8. W każdym przypadku wyrób udostępniony do naprawy musi być czysty zgodnie z podstawowymi zasadami higieny.
9. Reklamacja zostanie rozpatrzona w terminie nie dłuższym niż 14 dni od daty zgłoszenia. W drobnych usterkach firma wysyła części zamienne, a klient sam dokonuje wymiany części, po wcześniejszym ustaleniu tego faktu ze sprzedawcą.
10. W przypadku, gdy naprawa wymaga ściągnięcia odpowiednich części z fabryki, naprawa może się wydłużyć do 48 dni.
11. W okresie gwarancji Klient ma prawo żądać naprawy wadliwego produktu.
12. W okresie gwarancji Klient ma prawo do wymiany produktu na nowy lub zwrotu pieniędzy, gdy:
 - ujawnionej wady nie można usunąć,
 - w okresie trwania gwarancji dokonano 3 napraw tego samego podzespołu, a naprawiany produkt nadal wykazuje wady uniemożliwiające jego stosowanie zgodnie z przeznaczeniem.
- ▶ Klient traci gwarancję w przypadku:
 - samodzielnych napraw i przeróbek układu elektronicznego;
 - szkód powstałych z niezgodną z zaleceniami konserwacją ;
 - uszkodzenia produktu przez wykorzystywanie niezgodnie z przeznaczeniem;
 - niewłaściwego transportu (zaleca się transportowanie wyłącznie w oryginalnym opakowaniu, w pozycji zgodnej z oznaczeniami);
 - niestosowania się do zaleceń instrukcji.
14. W ramach gwarancji serwis zapewniamy na terenie Polski. Poza granicami kraju wszelkich napraw klient dokonuje sam, a potrzebne do naprawy części wysyłamy firmą kurierską oraz instruujemy, jak dokonać naprawy.

Gwarancja nie obejmuje:

- wyrobów używanych (z ekspozycji),
- części ulegających zużyciu podczas normalnego Użytkowania (np. uszczelki, rolki, suwaki itp.),

uszkodzeń mechanicznych produktu, części ze szkła, gałki, lampy (ledy, diody), żarówki halogenowe, lampki kontrolne, korki bezpieczeństwa, przetworniki prądowe, zasilacze, części i elementy, które mogły być wadliwe z powodu zaniedbania lub nieodpowiedniego Użytkowania, a także spowodowane okolicznościami nieodpowiedzialnymi za wykonanie produktu, takimi jak: skoki napięcia, pioruny, elektrolizy, korozje i ogólnie wszystkie inne przyczyny wynikające i mogące wynikać z urządzeń wodnych i elektrycznych lub wydarzeń losowych lub spowodowanych siłą wyższą. Wszystkie opłaty za interwencje bez uzasadnionej wady takie jak instalacja i/lub pokaz Użytkowania produktu są na rzecz wzywającego.

15. Producent nie ponosi odpowiedzialności za szkody spowodowane nieodpowiednią pielęgnacją wyrobu.
 16. Producent nie przyznaje odszkodowań z tytułu szkód pośrednich jakich doznał klient lub osoby trzecie z powodu uszkodzonych przez siebie urządzeń.
 17. Wszelkie naprawy niepodlegające gwarancji są płatne.
 18. „Hydro San” zastrzega sobie prawo do wprowadzania zmian w produktach.
 19. W przypadku zgubienia karty gwarancyjnej „Hydro San” nie wystawia duplikatu.
 20. Za wezwanie bezpodstawne serwisanta klient zostanie obciążony kosztami w wysokości 400 zł. netto.
- Wszelkie spory, które wynikną w związku z realizacją niniejszej umowy będą rozstrzygane w pierwszej kolejności na drodze negocjacji. W przypadku braku osiągnięcia porozumienia, sądem właściwym do rozstrzygnięcia sporów będzie sąd w Łukowie.

Zapoznałem się i akceptuję warunki powyższej gwarancji.

podpis Klienta



PRODUCENT / DYSTRYBUTOR

Hydro San, Świdry 104C, 21-400 Łuków

NIP: 9462701115 **REGON:** 387296035

E-mail: biuro@hydrosan.eu

E-mail: reklamacje@hydrosan.eu

Tel: +48 666 696 306

hydrosan.eu

