



INSTRUKCJA MONTAŻU

SAUNA OGRODOWA COMBO

MODEL: MOLDE-A

SPIS TREŚCI

1.	PRZED MONTAŻEM	3	
	SPECYFIKACJA PRODUKTU		3
2.	INSTRUKCJA MONTAŻU	4	
	WYMAGANIA INSTALACYJNE		4
	MONTAŻ SAUNY		4
3.	UŻYTKOWANIE SAUNY TRADYCYJNEJ	14	
	INFORMACJE OGÓLNE		14
	ZASADY BEZPIECZEŃSTWA		14
	OSTRZEŻENIA		15
	UŻYTKOWANIE		15
4.	UŻYTKOWANIE SAUNY INFRARED	16	
	INFORMACJE OGÓLNE		16
	ZASADY BEZPIECZEŃSTWA		16
	OSTRZEŻENIA		17
	UŻYTKOWANIE		17
	WARUNKI GWARANCJI		20

1

Dziękujemy Państwu za zakup naszego produktu. Przed rozpoczęciem montażu, prosimy o uważne zapoznanie się z poniższą instrukcją. Zamieszczone w instrukcji schematy i rysunki są uproszczone i zawierają jedynie szczegóły niezbędne do prawidłowego montażu produktu.

PRZED MONTAŻEM

UWAGA:

Niestosowanie się do zaleceń zamieszczonych w niniejszej instrukcji może być podstawą do odrzucenia reklamacji.

SPECYFIKACJA PRODUKTU

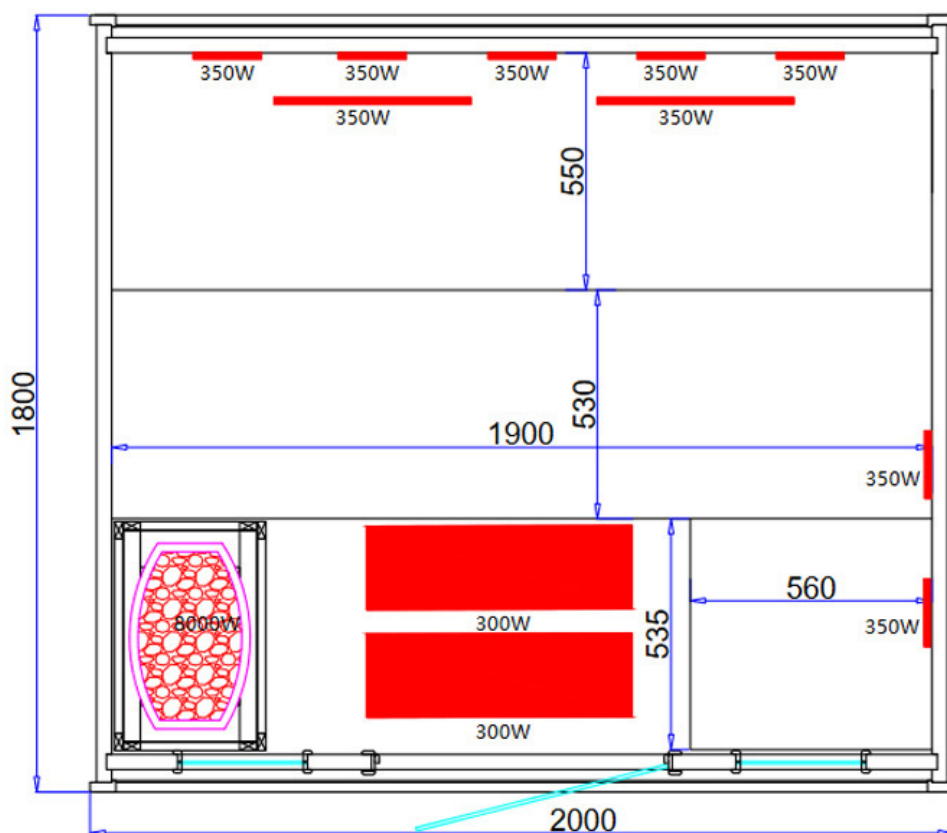

WYPOSAŻENIE SAUNY:

- Piec Harvia - zaawansowany piec o mocy 8000 W z funkcją samoregulacji, zapewniający doskonałe rozprowadzenie ciepła. Posiada obudowę wykonaną ze stali nierdzewnej co czyni go bardzo trwałym.
- Grzejniki sterowane zdalnie - 9 grzejników kwarcowych o łącznej mocy 3150W oraz 2 karbonowe o łącznej mocy 600W, zapewniając delikatne, przenikające ciepło do każdej warstwy skóry
- Oświetlenie LED - subtelne oświetlenie umieszczone pod ławką, tworzące niepowtarzalną atmosferę relaksu
- Siedziska - wygodne, wykonane z drewna
- Intuicyjny panel sterujący z funkcjami Bluetooth/FM/MP3/USB oraz kontrolą za pośrednictwem aplikacji mobilnej opartej na połączeniu Bluetooth, dzięki temu można sterować piecem, oświetleniem oraz muzyką
- Wieszak na ręcznik - praktyczny wieszak na ręczniki, zwiększający komfort użytkownika
- Ceber z chochlą - niezbędne akcesoria do regulacji wilgotności
- Zegar z piaskiem - elegancki zegar z piaskiem, umożliwiający kontrolę czasu spędzanego w saunie
- Termohigrometr - precyzyjny pomiar temperatury i wilgotności dla optymalnych warunków kąpieli
- Kamienie do pieca - zestaw 20kg kamieni do pieca, zapewniających idealne gromadzenie i rozprowadzanie ciepła

2

INSTRUKCJA MONTAŻU

UWAGI DOTYCZĄCE MONTAŻU:

Przed montażem prosimy sprawdzić kompletność towaru, zarysowania, uszkodzenia. Jeżeli takie zaistniały niezwłocznie należy je zgłosić do Sprzedającego.

Za szkody powstałe podczas montażu oraz stwierdzone po zamontowaniu nie ponosimy odpowiedzialności.

Instrukcja pasuje do modeli:
MOLDE-A

WYMAGANIA INSTALACYJNE

1. Stabilna i równa podstawa

Sauna musi być zainstalowana na stabilnej, równej i trwałej podstawie, aby uniknąć osiadania lub przekrzywienia konstrukcji. Idealne materiały na podstawę to kostka brukowa, płyty betonowe lub specjalnie przygotowana podbudowa z żwiru. Podstawa powinna być większa niż obrys sauny, aby zapewnić dodatkową stabilność i ochronę przed wilgocią.

2. Dostęp do źródła zasilania

W przypadku saun elektrycznych konieczne jest zapewnienie dostępu do odpowiedniego źródła zasilania. Instalacja elektryczna musi być wykonana przez uprawnionego elektryka i zgodna z obowiązującymi normami bezpieczeństwa, w tym posiadanie odpowiednich zabezpieczeń przed przeciążeniem i wilgocią.

3. Zapewnienie odpowiedniej wentylacji

Sauna beczka musi być odpowiednio wentylowana, aby zapewnić cyrkulację świeżego powietrza, co jest kluczowe dla bezpieczeństwa i komfortu użytkowników. Należy zaplanować umieszczenie wentylacji w taki sposób, aby umożliwić efektywną wymianę powietrza.

4. Odpowiednie odległości od budynków i granic działki

Przy instalacji sauny należy przestrzegać lokalnych przepisów budowlanych dotyczących minimalnych odległości od budynków mieszkalnych, ogrodzeń i granic działki. Jest to ważne zarówno ze względów bezpieczeństwa (np. ryzyko pożaru), jak i prywatności.

Piec oraz sterownik należy podłączyć do instalacji elektrycznej zgodnie z obowiązującymi przepisami. Podłączenie może wykonać tylko wykwalifikowany elektryk z ważnymi uprawnieniami.

MONTAŻ SAUNY

Do montażu sauny potrzeba co najmniej 2 osób dorosłych. Prosimy uważnie przeczytać instrukcję obsługi przed i w trakcie montażu, w celu prawidłowego zainstalowania wszystkich elementów. W przypadku problemów lub pytań w trakcie montażu, prosimy o kontakt ze Sprzedającym.

KROK 1. Umieszczenie sauny

Decydując się na położenie sauny, prosimy uwzględnić następujące wymagania:

- Główny kabel zasilający saunę musi być łatwo dostępny.
- Podłoże jest stabilne i równe.

KROK 2. Montaż wsporników podłogowych

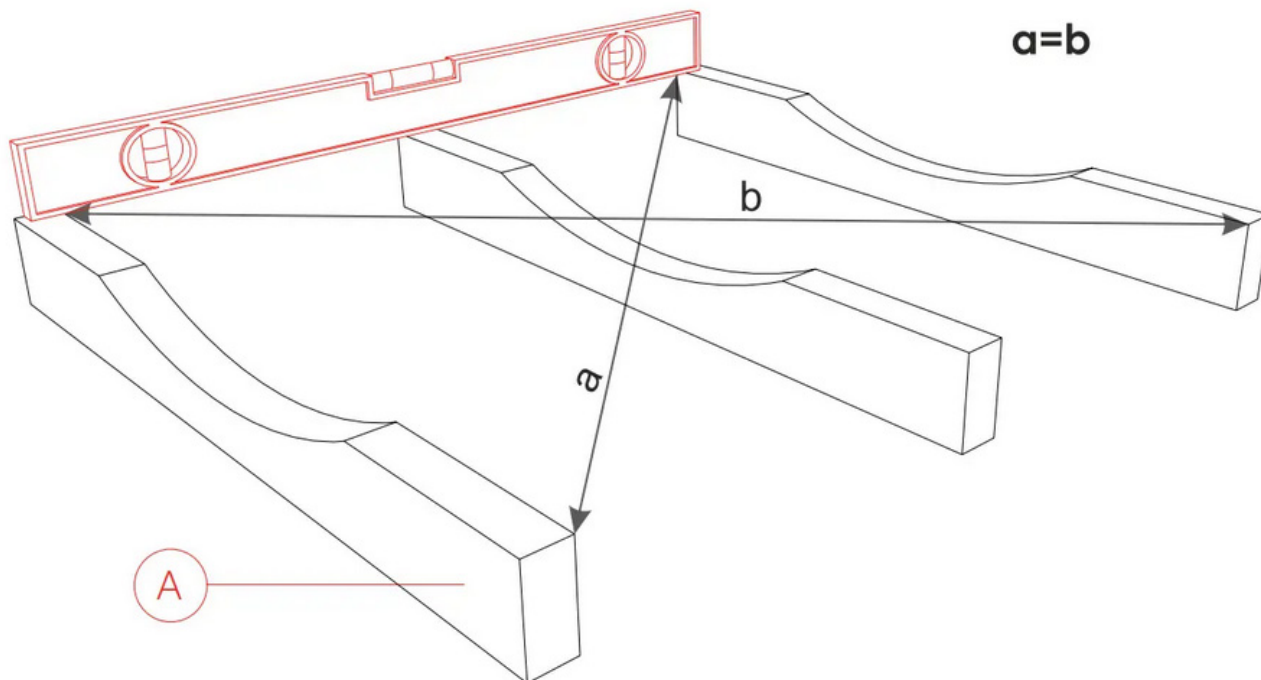

KROK 3. Montaż płyty podłogowej

1. Umieść płyty podłogowe na wspornikach (A) w odległości 35,5 cm z każdej strony od brzegów płyt.
2. Przykręć je do wsporników w zaznaczonych miejscach.



KROK 4. Montaż łączników płyty podłogowej

1. Umieść 4 łączniki korpusu sauny z każdej strony płyty podłogowej. Pamiętaj, aby wyrównać wgłębienie łączników panelu na każdym następnym łączniku.



KROK 5. Montaż ściany tylnej.

1. Umieść panel tylny tak, aby wsporniki ławki były skierowane do wewnątrz. Panel musi być stabilnie zamontowany w panelu podłogowym.
2. Montujemy panel tylny. Osadzamy go stabilnie w wyżłobieniach, przytrzymujemy dokładając panele z prawej oraz lewej strony. Skręcamy je do siebie w wyznaczonych miejscach.



KROK 6. Montaż ściany przedniej

1. Umieść panel przedni drzwiowy tak, aby wsporniki ławki były skierowane do wewnątrz. Panel musi być stabilnie zamontowany w panelu podłogowym.
2. Osadzamy go stabilnie w wyżłobieniach, przytrzymujemy dokładając panele z prawej oraz lewej strony.



3. Skręcamy go w zaznaczonych miejscach od wewnętrznej strony sauny.

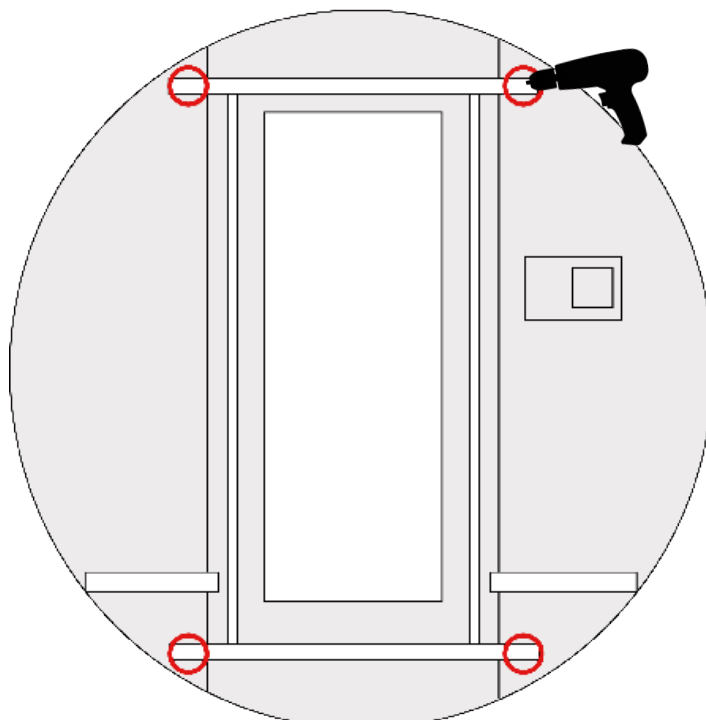

KROK 7. Montaż ścian bocznych

1. Zamontuj łączniki korpusu sauny pamiętając, aby zamontowane były bez widocznych prześwitów.
2. Pierwszy łącznik należy mocno docisnąć do poprzedniego. Drugi łącznik należy przykręcić wkrętami.
3. **PAMIĘTAJ, ABY WYRÓWNAĆ ŁĄCZNIKI PODCZAS PRZYKRĘCANIA.**
4. Następnie montujemy dwa gotowe boczne panele z lewej strony sauny (złożone z kilku łączników). Przykręcamy je do korpusu.
5. Następnie montujemy boczne panele po prawej stronie, pamiętając, aby przy montowaniu górnego bocznego panelu przeciągnąć przewody od panelu sterowania przez maskownice, zwracając uwagę, aby przewody nie zostały zatrzaśnięte pomiędzy nimi.





6. Zamontuj kolejne łączniki korpusu sauny pamiętając, aby zamontowane były bez widocznych prześwitów
7. Pierwszy łącznik należy mocno docisnąć do poprzedniego. Drugi łącznik należy przykręcić wkrętami.
8. **PAMIĘTAJ, ABY WYRÓWNAĆ ŁĄCZNIKI PODCZAS PRZYKRĘCANIA.**
9. Czynność wykonujemy, aż do momentu pokrycia całego korpusu.



KROK 8. Montaż elementów wewnętrznych

1. Montujemy panel podłogowy (zamontowane są w nim grzejniki).
2. Na tylnej ścianie montujemy panele z grzejnikami infrared (górny oraz dolny) - przykręcamy je, pamiętając o podłączeniu okablowania na tylnej ścianie sauny.
3. Montujemy górną leżankę, przykręcamy leżankę do tylnej ściany tylnej w wyznaczonych miejscach.
4. W dolnej leżance znajdują się głośniki oraz sterownik.
5. Montujemy boczne siedzisko (znajdujące się pod panelem sterowania).
6. Montujemy boczny grzejnik infrared, który znajduje się pod panelem sterowania. Przykręcamy go, pamiętając o podłączeniu okablowania na tylnej ścianie sauny. Podłączamy sterownik.

Sterownik należy podłączyć do instalacji elektrycznej zgodnie z obowiązującymi przepisami. Podłączenie może wykonać tylko wykwalifikowany elektryk z ważnymi uprawnieniami.





KROK 9. Montaż pieca oraz lampy

1. Instalujemy piec. Instalacja powinna być wykonana przez wykwalifikowanego elektryka z uprawnieniami.
2. Montujemy lampę na tylnej ścianie sauny.



KROK 10. Montaż opasek stalowych

1. Montujemy opaski stalowe, owijając je wokół korpusu sauny. Przed połączeniem za pomocą śrub i nakrętek, umieszczamy stalowe opaski równomiernie wokół korpusu, zakrywając śruby.
2. Mierzymy odległość od stalowej taśmy do krawędzi beczki, aby upewnić się, że stalowa taśma jest równa. Dokręcamy taśmy śrubami.



KROK 11. Montaż elementów maskujących

1. Po obu stronach korpusu, przykręcamy drewnianą listwę.
2. Przykręcamy elementy masujące łączniki korpusu sauny na ścianie przedniej oraz tylnej.



KROK 12. Montaż pokrycia korpusu oraz uchwytu drzwiowego

1. Nakładamy pokrycie dachowe na korpus sauny.
2. Przykręcamy uchwyt drzwiowy.



OBSŁUGA PANELU STEROWANIA

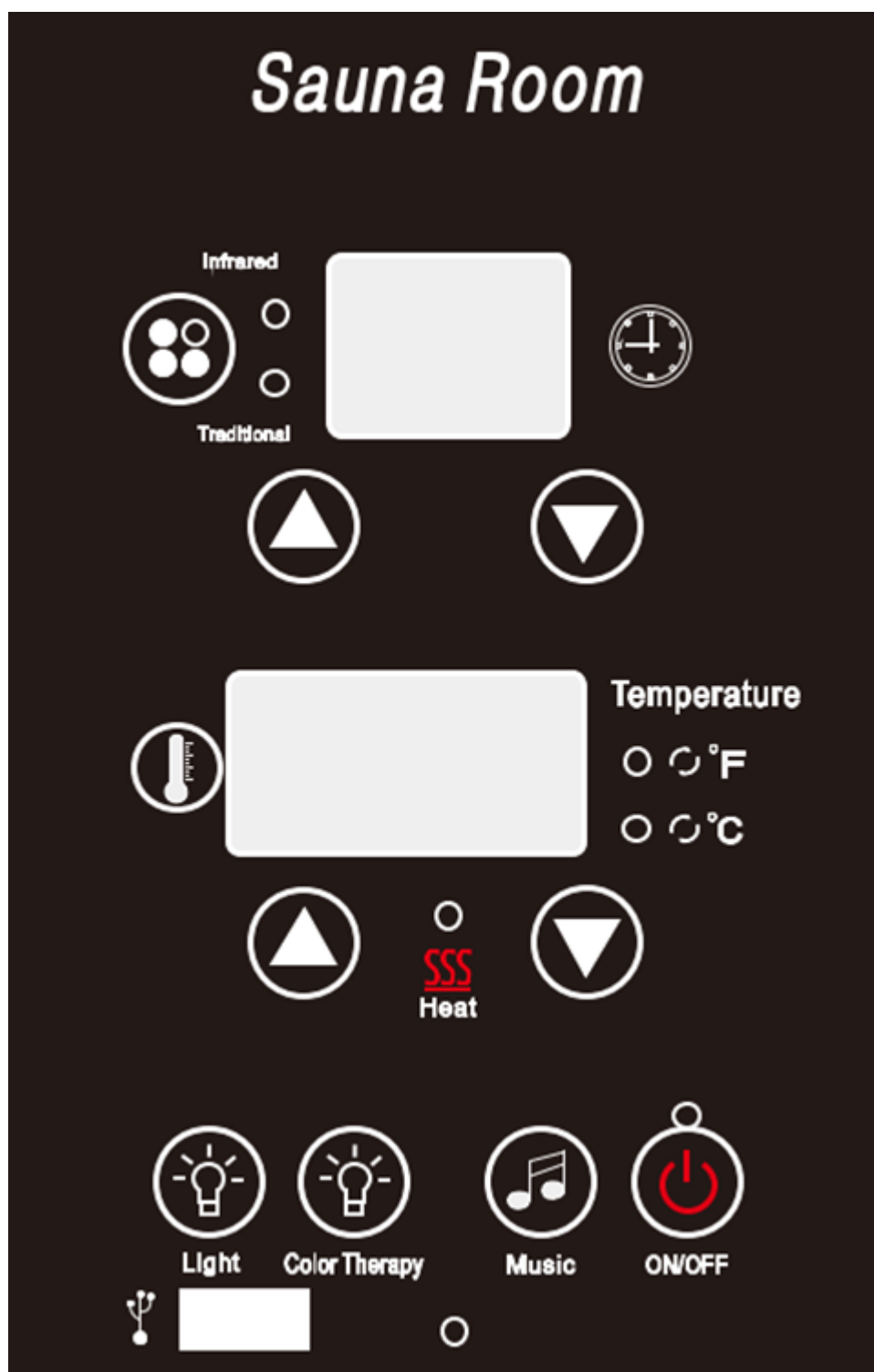

1. Ustawienia funkcji ogrzewania

W trybie gotowości naciśnij przycisk „ON/OFF”, aby włączyć urządzenie. Zaświeci się lampka „Heat”, a cyfrowy wskaźnik temperatury pokaże ustawioną temperaturę. Po 5 sekundach migania wyświetli się aktualna temperatura, a cyfrowy wskaźnik czasu pokaże ustawiony czas.



2. Ustawienia czasu

W stanie włączonym kliknij przycisk Timer , aby dostosować czas pracy. Zakres regulacji czasu (od 1 do 90 minut) można ustawiać w krokach co 1 minutę. Przytrzymaj przycisk, aby zmieniać czas ciągle. Gdy odliczanie osiągnie ostatnią minutę, brzęczyk zabrmi 5 razy w odstępach 1-sekundowych. Po osiągnięciu „zera” urządzenie wyłączy się automatycznie (wszystkie wyjścia zostaną zamknięte). Jeśli nie wprowadzisz żadnych zmian podczas włączania, urządzenie zapamięta ostatnie ustawienie czasu.

3. Ustawienia temperatury

W stanie włączonym kliknij przycisk Temperature , aby dostosować ustawioną temperaturę. Zakres regulacji temperatury wynosi dla modelu na podczerwień (18~65°C) i dla modelu tradycyjnego (18-90°C) w krokach co 1 stopień. Przytrzymaj przycisk, aby zmieniać temperaturę ciągle. Urządzenie przestanie grzać po osiągnięciu ustawionej temperatury i zacznie ponownie grzać, gdy temperatura spadnie o dwa stopnie. Jeśli nie wprowadzisz żadnych zmian podczas włączania, urządzenie zapamięta ostatnie ustawienie temperatury, zapamięta ostatnie ustawienie czasu.

4. Zmiana trybu

Naciśnij raz , aby włączyć światło podczerwone i przejść do trybu podczerwieni. Naciśnij ponownie , aby włączyć światło tradycyjne i przejść do trybu tradycyjnego.

5. Ustawienie oświetlenia

W trybie gotowości kliknij przycisk „Light”, aby niezależnie włączać i wyłączać oświetlenie; oświetlenie włączy się automatycznie po włączeniu urządzenia i wyłączy automatycznie po zakończeniu czasu sauny lub wyłączeniu urządzenia.

1). Naciśnij przycisk „Light” raz, aby całkowicie włączyć światło, i raz, aby całkowicie wyłączyć. Przytrzymaj przez 3 sekundy, aby wyświetlić L0 (całkowicie wyłączone), L1 (włączone światło zewnętrzne), L2 (włączone światło wewnętrzne) i L3 (całkowicie włączone).

2). Klawisz „Color Therapy” to przycisk funkcji terapii światłem. Naciśnij go raz, aby włączyć, i ponownie, aby wyłączyć.

Przytrzymaj przycisk „Color Therapy”, dolny wyświetlacz cyfrowy pokaże „XL --” (X to liczba od 1 do 9 oznaczająca różne kolory), górny wyświetlacz cyfrowy pokaże pozostały czas terapii światłem. Kolor „X” można ustawić za pomocą przycisku regulacji temperatury, a czas oświetlenia za pomocą przycisku regulacji czasu.

6. Ustawienie muzyki

Funkcja odtwarzania muzyki: światło muzyczne włącza się lub miga.

Klawisz „Music”, cykl „USB-USB” --- „BLU Bluetooth” --- „FM radio” --- wyłączony;

Funkcja „USB”: Podłącz i przejdź do funkcji „USB” i rozpocznij odtwarzanie;

Funkcja „Bluetooth”: Dolne okno wyświetla „bLU”, włącz funkcję Bluetooth w telefonie i wyszukaj połączenie parowania „BT-AUDIO”;

Funkcja „FM radio”: Dolne okno wyświetla częstotliwość całkowitą, a górne okno wyświetla częstotliwość dziesiątą i literę F. Jakość odbioru radia zależy od kierunku i położenia anteny. Gdy wskaźnik muzyki miga, przytrzymaj przycisk „LED”, aby automatycznie wyszukać i zapamiętać stacje;

Naciśnij przycisk „Music”, światło muzyki miga, dolne okno przycisku regulacji czasu wyświetla „UOL”, a górne okno wyświetla numer głośności; podczas korzystania z Bluetooth i „USB”, naciśnij przycisk temperatury, aby wybrać poprzednią lub następną piosenkę; w trybie radia naciśnij przycisk temperatury, aby wybrać poprzednią lub następną stację radiową. Po 8 sekundach bezczynności światło muzyki włączy się. Jeśli sauna jest włączona, przejdzie do wyświetlania i obsługi sauny.

6. Ustawienie muzyki

Konwersja między Celsjuszem a Fahrenheitem: Naciśnij jednocześnie przyciski regulacji temperatury  na 5 sekund, aby dokonać konwersji. Zakres regulacji: Celsjusz: 18-90°C, w krokach co 1 stopień; Fahrenheit: 64-194°F, w krokach co 1 stopień.

3

UŻYTKOWANIE SAUNY TRADYCYJNEJ

Przed rozpoczęciem użytkowania, należy zapoznać się z instrukcją obsługi. W przypadku jakichkolwiek wątpliwości zdrowotnych dotyczących korzystania z sauny, należy zasięgnąć porady lekarskiej. Jeśli odczuwasz zawroty głowy lub czujesz się zmęczony ciepłem w trakcie sesji, natychmiast opuść saunę.

Sprzedawca nie ponosi odpowiedzialności za szkody na mieniu lub zdrowiu użytkowników sauny.

INFORMACJE OGÓLNE

Przed pierwszym użyciem

1. **Instalacja:** Upewnij się, że sauna została prawidłowo zainstalowana zgodnie z instrukcjami producenta i jest bezpiecznie podłączona do źródła zasilania.
2. **Wentylacja:** Sprawdź, czy sauna jest odpowiednio wentylowana.
3. **Czas nagrzewania:** Sauna infrared osiąga optymalną temperaturę (45-60°C) w 10-15 minut. Włącz saunę odpowiednio wcześniej.

Podczas korzystania

1. Przygotowanie:

- Przed wejściem do sauny, weź prysznic i dokładnie osusz ciało.
- Ubierz się w luźne, bawełniane ubranie lub ręcznik. Usuń biżuterię i metalowe przedmioty.

2. W saunie:

- Wejdź do sauny i usiądź wygodnie na ławce.
- Spędź w saunie od 20 do 30 minut. Słuchaj swojego ciała i dostosuj czas pobytu do swoich indywidualnych potrzeb.
- Pij dużo wody przed, w trakcie i po sesji, aby utrzymać odpowiednie nawodnienie organizmu.

3. Po saunie:

- Opuść saunę i schłódź ciało pod zimnym prysznicem lub w basenie.
- Powtórz cykl saunowy 1-2 razy, zachowując przerwy na schłodzenie i odpoczynek.

ZASADY BEZPIECZEŃSTWA

1. **Zdrowie:** Przed rozpoczęciem korzystania z sauny skonsultuj się z lekarzem, zwłaszcza jeśli masz problemy zdrowotne, takie jak wysokie ciśnienie krwi, choroby serca czy ciąża.
2. **Temperatura:** Używaj umiarkowanej temperatury, aby przedłużyć żywotność sauny i zapobiec uszkodzeniom drewna. Temperatura nie powinna przekraczać 80°C.
3. **Metalowe elementy:** Unikaj dotykania rozgrzanych elementów metalowych, ponieważ mogą one powodować poparzenia. Ostrożnie obchodź się z metalowymi częściami.
4. **Para wodna:** Nie polewaj nadmiernie kamieni wodą. Zalecana ilość to 100 ml jednorazowo.
5. **Nawadnianie:** Pij dużo wody przed, w trakcie i po sesji, aby utrzymać odpowiednie nawodnienie organizmu.
6. **Dzieci:** Nigdy nie zostawiaj dzieci bez nadzoru w saunie. Osoby niepełnosprawne oraz dzieci powinny zawsze przebywać z opiekunami.

OSTRZEŻENIA

1. **Przeciwwskazania:** Nie korzystaj z sauny, jeśli czujesz się osłabiony. Przed rozpoczęciem korzystania z sauny skonsultuj się z lekarzem w przypadku jakichkolwiek problemów zdrowotnych.
2. **Alkohol i jedzenie:** Unikaj picia alkoholu i spożywania ciężkostrawnych potraw przed korzystaniem z sauny. Odczekaj przynajmniej godzinę po obfitym posiłku.
3. **Śliska powierzchnia:** Zachowaj ostrożność, poruszając się po saunie, ponieważ podłoga może być śliska.
4. **Nie zasypiaj:** Nigdy nie śpij w gorącej saunie.
5. **Korozja:** Słone, morskie powietrze i wilgotny klimat mogą powodować korozję metalowych części pieca.
6. **Ubiór:** Nie wieszaj ubrań do wyschnięcia w saunie, ponieważ może to grozić pożarem.

UŻYTKOWANIE

1. **Prysznic przed sesją:** Przed wejściem do sauny warto wziąć prysznic i oczyścić ciało z wszelkich kosmetyków. Dzięki temu skóra lepiej oddycha.
2. **Prysznic po sesji:** Po wyjściu z sauny weź naprzemienny ciepło-zimny prysznic, zaczynając od stóp w kierunku serca. Możesz również natrzeć ciało lodem, aby zahartować organizm i zamknąć pory skórne.
3. **Relaks:** Zrelaksuj się i wycisz umysł. Seans powinien trwać około 10-15 minut.
4. **Nawilżenie skóry:** Po zakończeniu seansu nawilż skórę delikatnym balsamem.

Po sesji

1. **Odpoczynek:** Po seansie w saunie odpocznij w pozycji siedzącej lub leżącej przez około 15-20 minut.
2. **Nawadnianie:** Uzupelnij płyny, pijąc wodę mineralną lub sok pomidorowy, który uzupełni potas.

Podsumowanie

Regularne korzystanie z sauny przynosi liczne korzyści zdrowotne, w tym detoksykację organizmu, poprawę krążenia i redukcję stresu. Pamiętaj jednak, aby zawsze dbać o swoje bezpieczeństwo i przestrzegać zasad użytkowania.

4

UŻYTKOWANIE SAUNY INFRARED

Przed rozpoczęciem użytkowania, należy zapoznać się z instrukcją obsługi. W przypadku jakichkolwiek wątpliwości zdrowotnych dotyczących korzystania z sauny, należy zasięgnąć porady lekarskiej. Jeśli odczuwasz zawroty głowy lub czujesz się zmęczony ciepłem w trakcie sesji, natychmiast opuść saunę.

Sprzedawca nie ponosi odpowiedzialności za szkody na mieniu lub zdrowiu użytkowników sauny.

INFORMACJE OGÓLNE

Przed pierwszym użyciem

1. **Instalacja:** Upewnij się, że sauna została prawidłowo zainstalowana zgodnie z instrukcjami producenta i jest bezpiecznie podłączona do źródła zasilania.
2. **Wentylacja:** Sprawdź, czy sauna jest odpowiednio wentylowana.
3. **Czas nagrzewania:** Sauna infrared osiąga optymalną temperaturę (45-60°C) w 10-15 minut. Włącz saunę odpowiednio wcześniej.

Podczas korzystania

1. Przygotowanie:

- Przed wejściem do sauny, weź prysznic i dokładnie osusz ciało.
- Ubierz się w luźne, bawełniane ubranie lub ręcznik. Usuń biżuterię i metalowe przedmioty.

2. W saunie:

- Wejdź do sauny i usiądź wygodnie na ławce.
- Spędź w saunie od 20 do 30 minut. Słuchaj swojego ciała i dostosuj czas pobytu do swoich indywidualnych potrzeb.
- Pij dużo wody przed, w trakcie i po sesji, aby utrzymać odpowiednie nawodnienie organizmu.

3. Po saunie:

- Opuść saunę i schłódź ciało pod zimnym prysznicem lub w basenie.
- Powtórz cykl saunowy 1-2 razy, zachowując przerwy na schłodzenie i odpoczynek.

ZASADY BEZPIECZEŃSTWA

1. **Zdrowie:** Przed rozpoczęciem korzystania z sauny skonsultuj się z lekarzem, zwłaszcza jeśli masz problemy zdrowotne, takie jak wysokie ciśnienie krwi, choroby serca czy ciąża.
2. **Temperatura:** Używaj umiarkowanej temperatury, aby przedłużyć żywotność sauny i zapobiec uszkodzeniom drewna. Temperatura nie powinna przekraczać 60°C.
3. **Metalowe elementy:** Unikaj dotykania rozgrzanych elementów metalowych, ponieważ mogą one powodować poparzenia. Ostrożnie obchodź się z metalowymi częściami.
4. **Nawadnianie:** Pij dużo wody przed, w trakcie i po sesji, aby utrzymać odpowiednie nawodnienie organizmu.
5. **Dzieci:** Nigdy nie zostawiaj dzieci bez nadzoru w saunie. Osoby niepełnosprawne oraz dzieci powinny zawsze przebywać z opiekunami.

OSTRZEŻENIA

1. **Przeciwwskazania:** Nie korzystaj z sauny, jeśli czujesz się osłabiony. Przed rozpoczęciem korzystania z sauny skonsultuj się z lekarzem w przypadku jakichkolwiek problemów zdrowotnych.
2. **Alkohol i jedzenie:** Unikaj picia alkoholu i spożywania ciężkostrawnych potraw przed korzystaniem z sauny. Odczekaj przynajmniej godzinę po obfitym posiłku.
3. **Śliska powierzchnia:** Zachowaj ostrożność, poruszając się po saunie, ponieważ podłoga może być śliska.
4. **Nie zasypiaj:** Nigdy nie śpij w gorącej saunie.
5. **Ubiór:** Nie wieszaj ubrań do wyschnięcia w saunie, ponieważ może to grozić pożarem.

UŻYTKOWANIE

1. **Prysznic przed sesją:** Przed wejściem do sauny warto wziąć prysznic i oczyścić ciało z wszelkich kosmetyków. Dzięki temu skóra lepiej oddycha.
2. **Prysznic po sesji:** Po wyjściu z sauny weź naprzemienny ciepło-zimny prysznic, zaczynając od stóp w kierunku serca. Możesz również natrzeć ciało lodem, aby zahartować organizm i zamknąć pory skórne.
3. **Relaks:** Zrelaksuj się i wycisz umysł. Seans powinien trwać około 20-30 minut.
4. **Nawilżenie skóry:** Po zakończeniu seansu nawilż skórę delikatnym balsamem.

Po sesji

1. **Odoczynek:** Po seansie w saunie odpocznij w pozycji siedzącej lub leżącej przez około 15-20 minut.
2. **Nawadnianie:** Uzupelnij płyny, pijąc wodę mineralną lub sok pomidorowy, który uzupełni potas.

Podsumowanie

Regularne korzystanie z sauny przynosi liczne korzyści zdrowotne, w tym detoksykację organizmu, poprawę krążenia i redukcję stresu. Pamiętaj jednak, aby zawsze dbać o swoje bezpieczeństwo i przestrzegać zasad użytkowania.



Świdry 104C

21-400 Łuków

E-mail: reklamacje@hydrosan.eu

Tel: +48 666 696 306

Pieczęć serwisu

KARTA GWARANCYJNA HYDROSAN

Sauny

Produkt: _____

Pieczęć sprzedającego:

Model: _____

Data sprzedaży: _____

PRODUKT _____ MODEL _____

DATA ZGŁOSZENIA _____

ZAKRES NAPRAWY / WYMIANY:

.....
.....
.....

DATA NAPRAWY / WYMIANY _____

PIECZĘĆ I PODPIS SERWISU

PRODUKT _____ MODEL _____

DATA ZGŁOSZENIA _____

ZAKRES NAPRAWY / WYMIANY:

.....
.....
.....

DATA NAPRAWY / WYMIANY _____

RODUKT _____ MODEL _____

DATA ZGŁOSZENIA _____

ZAKRES NAPRAWY:

.....
.....
.....

DATA NAPRAWY _____

PIECZĘĆ I PODPIS SERWISU

PRODUKT _____ MODEL _____

DATA ZGŁOSZENIA _____

ZAKRES NAPRAWY:

.....
.....
.....

DATA NAPRAWY _____

PIECZĘĆ I PODPIS SERWISU

RODUKT _____ MODEL _____

DATA ZGŁOSZENIA _____

ZAKRES NAPRAWY:

.....
.....
.....

DATA NAPRAWY _____

PIECZĘĆ I PODPIS SERWISU

PRODUKT _____ MODEL _____

DATA ZGŁOSZENIA _____

WARUNKI GWARANCJI

Przed montażem prosimy sprawdzić produkt pod kątem kompletności i ewentualnych uszkodzeń wynikających z niezgodnego z wymaganiami technicznymi transportu lub składowania. Należy sprawdzić powierzchwnie zamontowanych taflí. Większe uszkodzenia należy reklamować.

Za szkody powstałe podczas montażu oraz stwierdzone po zamontowaniu nie ponosimy odpowiedzialności. Firma Hydrosan nie ponosi również kosztów montażu i demontażu, jeśli uszkodzenia zostaną stwierdzone po jej zamontowaniu.

1. Gwarancja dotyczy wad fabrycznych produktu (sauny) i wad materiału, z którego wykonany jest produkt.
 2. Gwarancja polega na naprawie lub zamianie części, które producent uzna za wadliwe.
 3. Okres gwarancji rozpoczyna się z chwilą dokonania zakupu i wynosi:
 - 24 miesiące dla konsumentów,
 - 12 miesięcy w przypadku zakupu na FV,
 - w przypadku montażu przez Autoryzowanego Serwisanta gwarancja wynosi 24 miesiące,
 - w przypadku montażu samodzielnego przez nabywcę, lecz zgodnego z instrukcją montażu gwarancja wynosi 12 miesięcy.
 4. Podstawą rozpatrzenia reklamacji jest dowód zakupu oraz karta gwarancyjna. Dokumenty gwarancyjne powinny posiadać pieczętkę punktu sprzedaży, datę sprzedaży oraz podpis Klienta.
 5. Wady lub uszkodzenie towaru ujawnione w okresie gwarancji będą usuwane w uprzednio uzgodnionym terminie. Wszelkie naprawy wykonywane są u Klienta (wyłącznie na terenie Polski).
 6. Hydrosan” nie ponosi kosztów demontażu lub uszkodzenia elementów utrudniających dostęp do wyrobu (np. glazury, itp.) ani kosztów przywrócenia tych elementów do stanu początkowego po naprawie gwarancyjnej.
 7. W przypadku wykrycia wady produktu przed lub po jego zamontowaniu należy odpowiednio przerwać montaż bądź Użytkowanie oraz zgłosić usterkę w miejscu zakupu produktu.
 8. W każdym przypadku wyrób udostępniony do naprawy musi być czysty zgodnie z podstawowymi zasadami higieny.
 9. Reklamacja zostanie rozpatrzona w terminie nie dłuższym niż 14 dni od daty zgłoszenia. W drobnych usterkach firma wysyła części zamienne, a klient sam dokonuje wymiany części, po wcześniejszym ustaleniu tego faktu ze sprzedawcą.
 10. W przypadku, gdy naprawa wymaga ściągnięcia odpowiednich części z fabryki, naprawa może się wydłużyć do 48 dni.
 11. W okresie gwarancji Klient ma prawo żądać naprawy wadliwego produktu.
 12. W okresie gwarancji Klient ma prawo do wymiany produktu na nowy lub zwrotu pieniędzy, gdy:
 - ujawnionej wady nie można usunąć,
 - w okresie trwania gwarancji dokonano 3 napraw tego samego podzespołu, a naprawiany produkt nadal wykazuje wady uniemożliwiające jego stosowanie zgodnie z przeznaczeniem.
 13. Klient traci gwarancję w przypadku:
 - samodzielnych napraw i przeróbek układu elektronicznego;
 - szkód powstałych z niezgodną z zaleceniami konserwacją ;
 - uszkodzenia produktu przez wykorzystywanie niezgodnie z przeznaczeniem;
 - niewłaściwego transportu (zaleca się transportowanie wyłącznie w oryginalnym opakowaniu, w pozycji zgodnej z oznaczeniami);
 - niestosowania się do zaleceń instrukcji.
 14. W ramach gwarancji serwis zapewniamy na terenie Polski. Poza granicami kraju wszelkich napraw klient dokonuje sam, a potrzebne do naprawy części wysyłamy firmą kurierską oraz instruujemy, jak dokonać naprawy.
- Gwarancja nie obejmuje:
- wyrobów używanych (z ekspozycji),
 - części ulegających zużyciu podczas normalnego Użytkowania (np. uszczelki, rolki, suwaki itp.),

- uszkodzeń mechanicznych produktu, części ze szkła, gałki, lampy (ledy, diody), żarówki halogenowe, lampki kontrolne, korki bezpieczeństwa, przetworniki prądowe, zasilacze, części i elementy, które mogły być wadliwe z powodu zaniedbania lub nieodpowiedniego Użytkowania, a także spowodowane okolicznościami nieodpowiedzialnymi za wykonanie produktu, takimi jak: skoki napięcia, pioruny, elektrolizy, korozje i ogólnie wszystkie inne przyczyny wynikające i mogące wynikać z urządzeń wodnych i elektrycznych lub wydarzeń losowych lub spowodowanych siłą wyższą. Wszystkie opłaty za interwencje bez uzasadnionej wady takie jak instalacja i/lub pokaz Użytkowania produktu są na rzecz wzywającego.
15. Producent nie ponosi odpowiedzialności za szkody spowodowane nieodpowiednią pielęgnacją wyrobu.
 16. Producent nie przyznaje odszkodowań z tytułu szkód pośrednich jakich doznał klient lub osoby trzecie z powodu uszkodzonych przez siebie urządzeń.
 17. Wszelkie naprawy niepodlegające gwarancji są płatne.
 18. „Hydrosan” zastrzega sobie prawo do wprowadzania zmian w produktach.
 19. W przypadku zgubienia karty gwarancyjnej „Hydrosan” nie wystawia duplikatu.
 20. Za wezwanie bezpodstawne serwisanta klient zostanie obciążony kosztami w wysokości 400 zł. netto.
- Wszelkie spory, które wynikną w związku z realizacją niniejszej umowy będą rozstrzygane w pierwszej kolejności na drodze negocjacji. W przypadku braku osiągnięcia porozumienia, sądem właściwym do rozstrzygnięcia sporów będzie sąd w Łukowie.

Zapoznałem się i akceptuję warunki powyższej gwarancji.

podpis Klienta



PRODUCENT / DYSTRYBUTOR

Hydro San, Świdry 104C, 21-400 Łuków

hydrosan.eu

