

VELACO

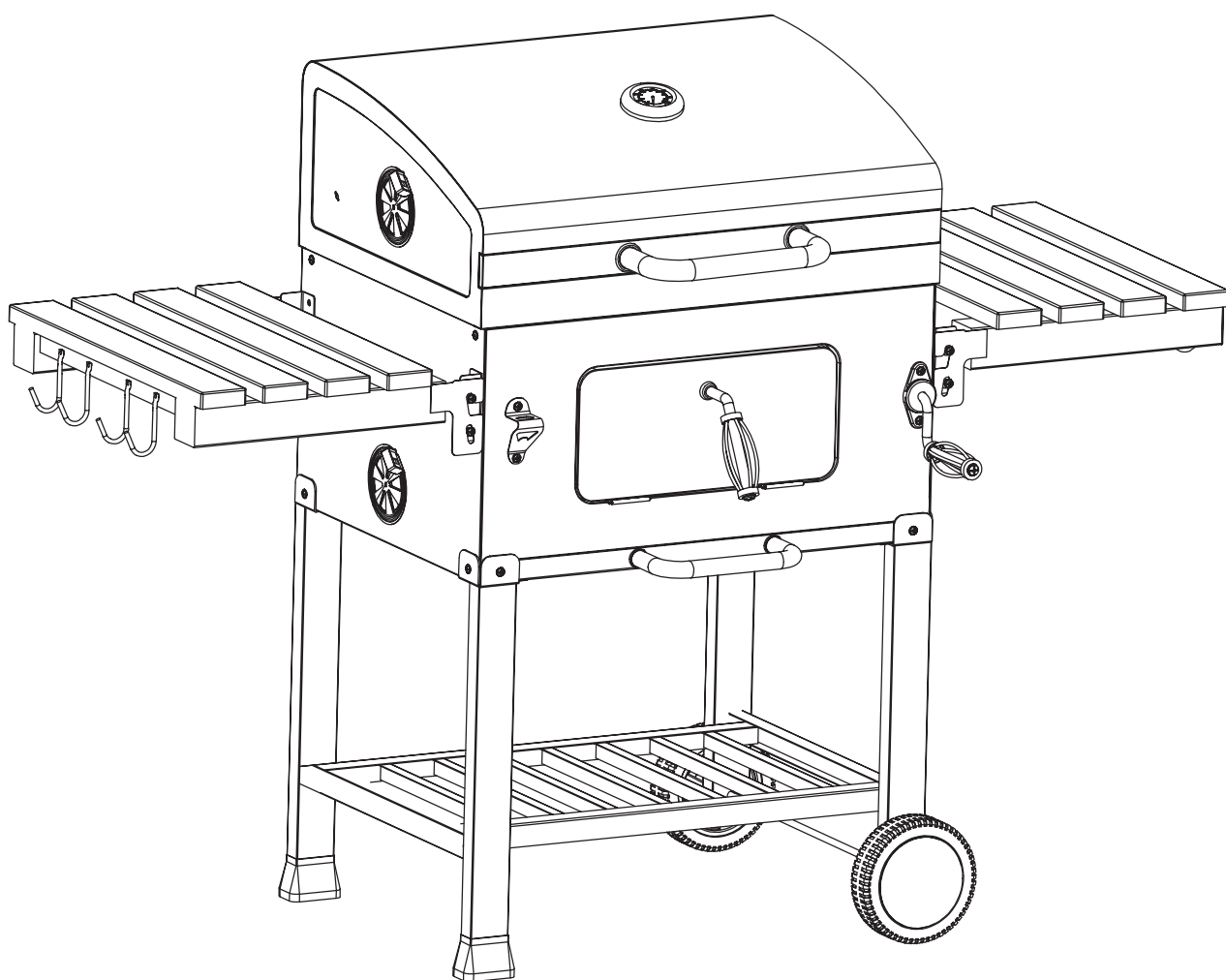

VL17

velaco.pl

- (PL) Dziękujemy Państwu za zakup naszego produktu. Przed rozpoczęciem użytkowania, prosimy o uważne zapoznanie się z poniższą instrukcją. Zamieszczone w instrukcji schematy i rysunki są uproszczone i zawierają jedynie szczegóły niezbędne do prawidłowego użytkowania produktu.
UWAGA: Niestosowanie się do zaleceń zamieszczonych w niniejszej instrukcji może być podstawą do odrzucenia reklamacji.
- (EN) Thank you for purchasing our product. Before starting to use it, please carefully read the following instructions. The diagrams and illustrations included in this manual are simplified and contain only the details necessary for the correct use of the product.
WARNING: Failure to follow the recommendations in this manual may be grounds for rejecting a warranty claim.
- (CS) Děkujeme vám za zakoupení našeho produktu. Před zahájením používání si prosím pečlivě přečtete následující pokyny. Schémata a obrázky uvedené v této příručce jsou zjednodušené a obsahují pouze podrobnosti nezbytné pro správné používání produktu.
UPOZORNĚNÍ: Nedodržení doporučení uvedených v této příručce může být důvodem k zamítnutí reklamacie.
- (SK) Ďakujeme vám za zakúpenie nášho produktu. Pred začatím používania si prosím pozorne prečítajte nasledujúce pokyny. Schémy a obrázky uvedené v tejto príručke sú zjednodušené a obsahujú iba podrobnosti nevyhnutné na správne používanie produktu.
UPOZORNENIE: Nedodržanie odporúčaní uvedených v tejto príručke môže byť dôvodom na zamietnutie reklamácie.
- (HU) Köszönjük, hogy megvásárolta termékünket. Használat megkezdése előtt kérjük, figyelmesen olvassa el az alábbi útmutatót. Az útmutatóban található ábrák és rajzok egyszerűsítették, és csak a termék helyes használatához szükséges részleteket tartalmazzák.
FIGYELEM: Az útmutatóban foglalt ajánlások be nem tartása a jótállási igény elutasításának alapja lehet.
- (RO) Vă mulțumim pentru achiziționarea produsului nostru. Înainte de a începe utilizarea, vă rugăm să citiți cu atenție instrucțiunile de mai jos. Schemele și desenele incluse în acest manual sunt simplificat și conțin doar detaliile necesare utilizării corecte a produsului.
ATENȚIE: Nerespectarea recomandărilor din acest manual poate constitui motiv de respingere a reclamației.
- (UA) Дякуємо Вам за придбання нашого продукту. Перед початком використання, будь ласка, уважно ознайомтеся з наступною інструкцією. Схеми та малюнки, наведені в цій інструкції, спрощені та містять лише необхідні деталі для правильного використання продукту.
УВАГА: Недотримання рекомендацій, зазначених у цій інструкції, може бути підставою для відхилення reklamacji.
- (RU) Благодарим Вас за приобретение нашего продукта. Перед началом использования, пожалуйста, внимательно ознакомьтесь с данной инструкцией. Схемы и рисунки, приведенные в инструкции, упрощены и содержат только необходимые детали для правильного использования продукта.
ВНИМАНИЕ: Несоблюдение рекомендаций, указанных в данной инструкции, может являться основанием для отказа в удовлетворении претензии.
- (DE) Vielen Dank für den Kauf unseres Produkts. Bevor Sie es verwenden, lesen Sie bitte sorgfältig die folgenden Anweisungen. Die in dieser Anleitung enthaltenen Diagramme und Abbildungen sind vereinfacht und enthalten nur die für die korrekte Verwendung des Produkts erforderlichen Details.
ACHTUNG: Die Nichtbeachtung der in dieser Anleitung enthaltenen Empfehlungen kann ein Grund für die Ablehnung einer Reklamation sein.
- (LT) Dėkojame, kad įsigijote mūsų gaminį. Prieš pradėdami naudoti, atidžiai perskaitykite šią instrukciją. Šioje instrukcijoje pateikti brėžiniai ir schemos yra supaprastinti ir pateikia tik detales, būtinas tinkamam gaminio naudojimui.
ĮSPĖJIMAS: Nesilaikant šios instrukcijos rekomendacijų, pretenzijos gali būti atmestos.

(PL) WSKAZÓWKI BEZPIECZEŃSTWA

- Nie używać spirytusu, benzyny ani innych cieczy łatwopalnych do rozpalania lub ponownego podpalania grilla. Stosować tylko podpałki zgodne z EN 1860-3.
- Ustawiać grill na stabilnym, równym i niepalnym podłożu, z dala od materiałów łatwopalnych oraz nisko zawieszonych elementów.
- Trzymać dzieci i zwierzęta z dala od rozpalonego grilla.
- Nie przemieszczać grilla ani nie zmieniać położenia ruszki podczas pracy lub gdy znajduje się na nim żywność.
- Rozgrzany ruszt chwycić wyłącznie w rękawicach ochronnych.
- Podczas pierwszego użycia wypalić grill i utrzymywać paliwo w stanie żarzącym przez ok. 30 min przed grillowaniem.
- Stosować wyłącznie węgiel drzewny lub brykiet; nie przekraczać maksymalnej ilości paliwa i nie dopuszczać do wystawiania żaru ponad krawędź paleniska.
- Rozpalać za pomocą podpałek stałych, dodając kolejne porcje paliwa stopniowo.
- Po zakończeniu grillowania całkowicie ugasić żar wodą lub piaskiem. Nie pozostawiać grilla bez nadzoru.
- Nie używać grilla wewnątrz pomieszczeń ani w miejscach bez dobrej wentylacji (ryzyko zatrucia CO).
- Po ostygnięciu usuwać popiół wyłącznie do metalowego pojemnika.
- Regularnie czyścić grill, aby zapobiec zapłonowi tłuszczu; w razie pożaru tłuszczu nie używać wody.

(EN) SAFETY INSTRUCTIONS

- Do not use spirits, gasoline, or any other flammable liquids to ignite or reignite the grill. Use only firelighters compliant with EN 1860-3.
- Place the grill on a stable, level, and non-flammable surface, away from flammable materials and low-hanging objects.
- Keep children and animals away from the lit grill.
- Do not move the grill or change the position of the grate while the grill is in use or when food is on it.

5. Handle the heated grate only with protective gloves.
6. Before the first use, burn in the grill and keep the fuel glowing for approx. 30 minutes before grilling.
7. Use only charcoal or briquettes; do not exceed the maximum amount of fuel and do not allow embers to rise above the edge of the fire bowl.
8. Light using solid firelighters, gradually adding more portions of fuel.
9. After grilling, completely extinguish the embers with water or sand. Do not leave the grill unattended.
10. Do not use the grill indoors or in poorly ventilated areas (risk of CO poisoning).
11. Once cooled, remove ash only into a metal container.
12. Clean the grill regularly to prevent grease fires; in case of a grease fire, do not use water.

(CS) BEZPEČNOSTNÍ POKYNY

1. Nepoužívejte líh, benzín ani jiné snadno vznětlivé kapaliny k zapalování nebo opětovnému zapalování grilu. Používejte pouze podpalovače dle EN 1860-3.
2. Umístěte gril na stabilní, rovný a nehořlavý povrch, mimo dosah hořlavých materiálů a nízko visících předmětů.
3. Držte děti a zvířata dál od rozpáleného grilu
4. Nepřenášejte gril ani neměňte polohu roštu během provozu nebo když je na něm jídlo.
5. Zahřátý rošt uchopujte pouze v ochranných rukavicích.
6. Při prvním použití gril vypalte a udržujte palivo žhavé přibližně 30 minut před grilováním.
7. Používejte pouze dřevěné uhlí nebo brikety; nepřekračujte maximální množství paliva a nedovolte, aby žhavé uhlí přesahovalo okraj ohniště.
8. Zapalujte pomocí pevných podpalovačů a postupně přidávejte další porce paliva.
9. Po dokončení grilování úplně uhasťte žhavé uhlí vodou nebo pískem. Nenechávejte gril bez dozoru.
10. Nepoužívejte gril v uzavřených prostorách ani na místech bez dobrého větrání (riziko otravy CO).
11. Po vychladnutí odstraňte popel pouze do kovové nádoby.
12. Pravidelně čistěte gril, abyste zabránili vznícení tuku; v případě požáru tuku nepoužívejte vodu.

(SK) BEZPEČNOSTNÉ POKYNY

1. Nepoužívajte lieh, benzín ani iné ľahko horľavé kvapaliny na zapálenie alebo opätovné zapálenie grilu. Používajte len podpaľovače podľa EN 1860-3.
2. Umiestnite gril na stabilný, rovný a nehorľavý povrch, mimo horľavých materiálov a nízko visiaceho vybavenia.
3. Držte deti a zvieratá ďalej od rozohriateho grilu.
4. Nepremiestňujte gril ani nemeníte polohu roštu počas prevádzky alebo keď je na ňom jedlo.
5. Rozohriaty rošt uchopujte len v ochranných rukaviciach.
6. Pri prvom použití gril vypáľte a udržujte palivo žeravé približne 30 minút pred grilovaním.
7. Používajte len drevené uhlie alebo brikety; neprekračujte maximálne množstvo paliva a nedovoľte, aby žeravé uhlie presahovalo okraj ohniska.
8. Zapalujte pomocou pevných podpaľovačov a postupne pridávajte ďalšie dávky paliva.
9. Po ukončení grilovania úplne zahaste žeravé uhlie vodou alebo pieskom. Nenechávajte gril bez dozoru.
10. Nepoužívajte gril v uzavretých priestoroch ani na miestach bez dobrého vetrania (riziko otravy CO).
11. Po vychladnutí odstráňte popol iba do kovovej nádoby.
12. Gril pravidelne čistite, aby ste predišli vzniku požiaru z tuku; v prípade požiaru tuku nepoužívajte vodu.

(HU) BIZTONSÁGI UTASÍTÁSOK

1. Ne használjon szeszt, benzint vagy más könnyen gyúlékony folyadékot a grill meggyújtásához vagy újragyújtásához. Csak az EN 1860-3 szabványnak megfelelő gyújtókockát használjon.
2. A grillt stabil, egyenes és nem éghető felületre helyezze, távol a gyúlékony anyagoktól és az alacsonyan lógó tárgyaktól.
3. Tartsa távol a gyermekeket és az állatokat a felhevült grilltől.
4. Ne mozgassa a grillt és ne változtassa a rács helyzetét használat közben vagy amikor élelmiszer van rajta.
5. A forró grillrácsot csak védőkesztyűben fogja meg.
6. Az első használat előtt égesse ki a grillt, és tartsa parázsló állapotban a szenet kb. 30 percig grillezés előtt.
7. Csak faszenet vagy brikettet használjon; ne lépje túl az ajánlott tüzelőanyag mennyiségét, és ne engedje, hogy a parázs a tűztér pereme fölé érjen.
8. Szilárd gyújtóanyaggal gyújtson be, és fokozatosan adja hozzá a további tüzelőt.
9. Grillezés után teljesen oltsa el a parázsat vízzel vagy homokkal. Ne hagyja felügyelet nélkül a grillt.
10. Ne használja a grillt zárt térben vagy rosszul szellőző helyeken (CO-mérgezés veszélye).
11. A hamut csak kihűlés után távolítsa el, és kizárólag fém tárolóedénybe tegye.
12. Rendszeresen tisztítsa a grillt a zsír meggyulladásának elkerülése érdekében; zsírgégés esetén ne használjon vizet.

(RO) INSTRUCȚIUNI DE SIGURANȚĂ

1. Nu folosi alcool, benzin sau alte lichide inflamabile pentru aprinderea sau reaprinderea grătarului. Utilizează doar aprinzătoare conforme cu EN 1860-3.
2. Așază grătarul pe o suprafață stabilă, plană și neinflamabilă, departe de materiale inflamabile și obiecte suspendate jos.
3. Ține copiii și animalele departe de grătarul încins.
4. Nu muta grătarul și nu schimbă poziția grătarului metalic în timpul utilizării sau când se află mâncare pe el.
5. Manipulează grătarul încins numai cu mânuși de protecție.
6. La prima utilizare, arde grătarul și menține combustibilul în stare înroșită aproximativ 30 de minute înainte de gătit.
7. Folosește doar cărbune de lemn sau brichete; nu depăși cantitatea maximă de combustibil și nu permite jarului să depășească marginea vetrei.
8. Aprinde folosind aprinzătoare solide și adaugă treptat porții suplimentare de combustibil.

- După terminarea grătarului, stinge complet jarul cu apă sau nisip. Nu lăsa grătarul nesupravegheat.
- Nu folosi grătarul în interior sau în zone fără ventilație adecvată (risc de intoxicație cu CO).
- Îndepărtează cenușa doar după răcire și pune-o într-un recipient metalic.
- Curăță grătarul regulat pentru a preveni incendiile cauzate de grăsime; în caz de incendiu de grăsime, nu folosi apă.

(UA) ІНСТРУКЦІЇ З БЕЗПЕКИ

- Не використовуйте спирт, бензин чи інші легкозаймісті рідини для розпалювання або повторного розпалювання гриля. Використовуйте лише розпалювачі, що відповідають EN 1860-3.
- Встановлюйте гриль на стабільну, рівну та негорючу поверхню, подалі від легкозаймістих матеріалів і низько розташованих предметів.
- Тримайте дітей і тварин подалі від розігрітого гриля.
- Не переміщуйте гриль і не змінюйте положення решітки під час роботи або коли на ній є їжа.
- Торкайтеся розігрітої решітки лише в захисних рукавицях.
- Під час першого використання прожарте гриль і підтримуйте паливо в розжареному стані приблизно 30 хвилин перед смаженням.
- Використовуйте лише деревне вугілля або брикети; не перевищуйте максимальну кількість палива та не допускайте, щоб жар виходив за край жаровні.
- Розпалюйте за допомогою твердих розпалювачів, поступово додаючи нові порції палива.
- Після закінчення приготування повністю загасіть жар водою або піском. Не залишайте гриль без нагляду.
- Не використовуйте гриль у приміщеннях або в місцях з поганою вентиляцією (ризик отруєння CO).
- Після охолодження видаляйте попіл тільки в металеву ємність.
- Регулярно очищуйте гриль, щоб уникнути займання жиру; у разі займання жиру не використовуйте воду.

(RU) ИНСТРУКЦИИ ПО БЕЗОПАСНОСТИ

- Не используйте спирт, бензин или другие легко воспламеняющиеся жидкости для розжига или повторного розжига гриля. Используйте только розжиги, соответствующие EN 1860-3.
- Устанавливайте гриль на стабильную, ровную и негорючую поверхность, вдали от легковоспламеняющихся материалов и низко расположенных предметов.
- Держите детей и животных подальше от раскалённого гриля.
- Не перемещайте гриль и не меняйте положение решётки во время работы или когда на ней находится еда.
- К горячей решётке прикасайтесь только в защитных перчатках.
- Перед первым использованием прокалите гриль и поддерживайте топливо в раскалённом состоянии около 30 минут перед приготовлением.
- Используйте только древесный уголь или брикеты; не превышайте максимальное количество топлива и не допускайте, чтобы жар поднимался выше края жаровни.
- Разжигайте с помощью твёрдых розжигов, постепенно добавляя новые порции топлива.
- После завершения приготовления полностью потушите жар водой или песком. Не оставляйте гриль без присмотра.
- Не используйте гриль в помещениях или в местах с плохой вентиляцией (риск отравления CO).
- После остывания убирайте золу только в металлический контейнер.
- Регулярно очищайте гриль, чтобы предотвратить возгорание жира; при возгорании жира не используйте воду.

(DE) SICHERHEITSHINWEISE

- Kein Spiritus, Benzin oder andere leicht entzündliche Flüssigkeiten zum Anzünden oder Wiederanzünden des Grills verwenden. Nur Anzündhilfen gemäß EN 1860-3 benutzen.
- Den Grill auf eine stabile, ebene und nicht brennbare Oberfläche stellen, fern von brennbaren Materialien und niedrig hängenden Gegenständen.
- Kinder und Tiere vom heißen Grill fernhalten.
- Den Grill nicht bewegen und die Position des Rostes nicht verändern, während der Grill in Betrieb ist oder sich Lebensmittel darauf befinden.
- Den heißen Grillrost nur mit Schutzhandschuhen anfassen.
- Vor der ersten Benutzung den Grill einbrennen und die Glut etwa 30 Minuten vor dem Grillen halten.
- Nur Holzkohle oder Briketts verwenden; die maximale Brennstoffmenge nicht überschreiten und nicht zulassen, dass die Glut über den Rand der Feuerstelle hinausragt.
- Mit festen Anzündhilfen entzünden und nach und nach weitere Brennstoffportionen hinzufügen.
- Nach dem Grillen die Glut vollständig mit Wasser oder Sand löschen. Den Grill nicht unbeaufsichtigt lassen.
- Den Grill nicht in Innenräumen oder an schlecht belüfteten Orten verwenden (CO-Vergiftungsgefahr).
- Die Asche erst nach dem Abkühlen entfernen und nur in einen Metallbehälter geben.
- Den Grill regelmäßig reinigen, um Fettbrände zu vermeiden; bei einem Fettbrand kein Wasser verwenden.

(LT) SAUGOS NURODYMAI











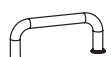
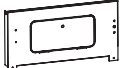



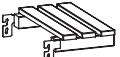



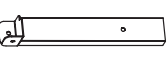



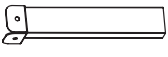



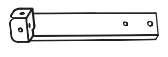



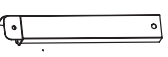



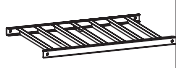



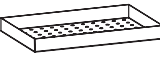

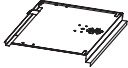







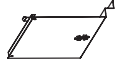





- Nenaudokite spirito, benzino ar kitų lengvai užsidegančių skysčių grilio užkūrimui ar pakartotiniam užkūrimui. Naudokite tik EN 1860-3 standartą atitinkančius uždegiklius.
- Grilį statykite ant stabilaus, lygaus ir nedegaus paviršiaus, atokiau nuo degių medžiagų ir žemai kabančių daiktų.
- Laikykite vaikus ir gyvūnus atokiau nuo įkaitusio grilio.
- Neneškite grilio ir nekeiskite grotelių padėties jam veikiant arba kai ant jų yra maistas.
- Įkaitusias groteles lieskite tik su apsauginėmis pirštinėmis.
- Pirmą kartą naudodami iškaitinkite grilį ir palaikykite žarijas įkaitusias apie 30 minučių prieš kepimą.
- Naudokite tik medžio anglį arba briketus; nevirsykite maksimalios kuro normos ir neleiskite žarijoms pakilti virš židinio krašto.
- Kūrenkite naudodami kietus uždegiklius, palaipsniui pridėdami daugiau kuro.
- Baigę kepti visiškai užgesinkite žarijas vandeniui arba smėliui. Neleiskite griliui veikti be priežiūros.
- Nenaudokite grilio patalpose ar prastai vėdinamose vietose (CO apsinuodijimo pavojus).
- Pelenus išmeskite tik įiems atvėsus ir tik į metalinį indą.
- Reguliariai valykite grilį, kad išvengtumėte riebalų užsidegimo; riebalų gaisro atveju nenaudokite vandens.

2

Instrukcja montażu / Assembly Instructions / Návod k montáži / Návod na montáž / Szerelési útmutató / Instrucțiuni de asamblare / Інструкція з монтажу / Инструкция по сборке / Montageanleitung / Surinkimo instrukcija

- (PL)** Przedstawione elementy oraz schematy montażu mają charakter poglądowy. Rzeczywisty produkt może nieznacznie różnić się od ilustracji, a zawartość opakowania może odbiegać od przedstawionych rysunków.
- (EN)** The components and assembly diagrams shown are for illustrative purposes only. The actual product may differ slightly from the illustrations, and the contents of the package may vary from the drawings shown.
- (CS)** Uvedené prvky a montážní schémata mají pouze ilustrační charakter. Skutečný výrobek se může mírně lišit od ilustrací a obsah balení se může od uvedených obrázků odlišovat.
- (SK)** Uvedené prvky a montážne schémy majú iba ilustračný charakter. Skutočný výrobok sa môže mierne líšiť od ilustrácií a obsah balenia sa môže od uvedených obrázkov odlišovať.
- (HU)** A bemutatott elemek és szerelési ábrák csak tájékoztató jellegűek. A tényleges termék kis mértékben eltérhet az illusztrációktól, és a csomag tartalma eltérhet a bemutatott rajzoktól.
- (RO)** Elementele și schemele de asamblare prezentate au doar caracter ilustrativ. Produsul real poate diferi ușor de ilustrații, iar conținutul pachetului poate varia față de desenele prezentate.
- (UA)** Наведені елементи та схеми складання мають ознайомчий характер. Реальний продукт може дещо відрізнятись від ілюстрацій, а вміст упаковки може відрізнятись від поданих зображень.
- (RU)** Представленные элементы и схемы сборки носят ознакомительный характер. Реальный продукт может незначительно отличаться от изображений, а комплект поставки может отличаться от представленных рисунков.
- (DE)** Die dargestellten Teile und Montageschemata dienen nur zur Veranschaulichung. Das tatsächliche Produkt kann geringfügig von den Abbildungen abweichen, und der Packungsinhalt kann von den dargestellten Zeichnungen unterschiedlich sein.
- (LT)** Pateikti elementai ir surinkimo schemas yra tik iliustracinio pobūdžio. Tikrasis gaminyš gali šiek tiek skirtis nuo iliustracijų, o pakuotės turinys gali neatitikti pateiktų brėžinių.

ELEMENTY URZĄDZENIA / DEVICE COMPONENTS / SOUČÁSTI ZAŘÍZENÍ / SÚČIASTKY ZARIADENIA / A KÉSZÜLÉK RÉSZEI / COMPONENTELE DISPOZITIVULUI / КОМПОНЕНТИ ПРИБОРУ / КОМПОНЕНТЫ УСТРОЙСТВА / GERÄTEKOMPONENTEN / ĮRENGINIO DALYS

1		X1	12		X1	23		X1	A		M6X12	X29
2		X1	13		X2	24		X1	B		M8	X2
3		X1	14		X1	25		X1	C		M6	X24
4		X4	15		X1	26		X1	D		M5X12	X8
5		X1	16		X1	27		X1	E		M5	X4
6		X2	17		X1	28		X1	F		M4X20	X1
7		X2	18		X1	29		X1	G		M4	X1
8		X2	19		X2	30		X1	H		M8	X1
9		X1	20		X1	31		x2set	I		M8	X1
10		X1	21		X2	32		X1	J		M6X45	X4
11		X1	22		X2	33		x1set	K		M6X20	X8
									L		M6X35	X4
									M			X2
									N			X2
									O		M6X15	X8
									P		M6	X50
									Q		M6	X42

INSTALACJA / INSTALLATION / INSTALACE / INŠTALÁCIA / TELEPÍTÉS / INSTALARE /
 ВСТАНОВЛЕННЯ / УСТАНОВКА / INSTALLATION / ĮRENGIMAS

1

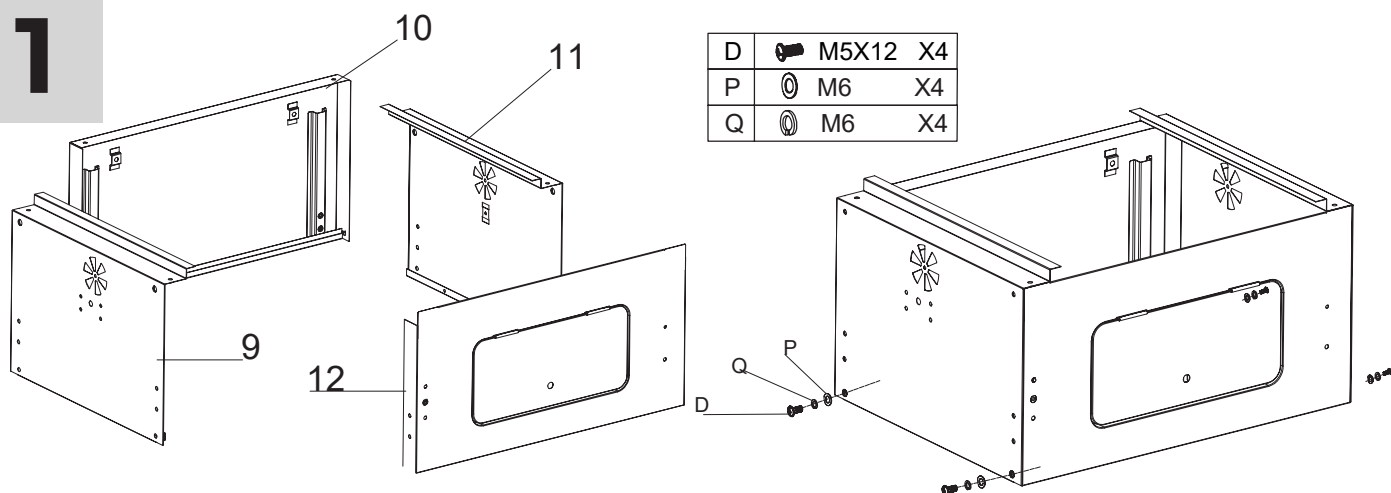

2

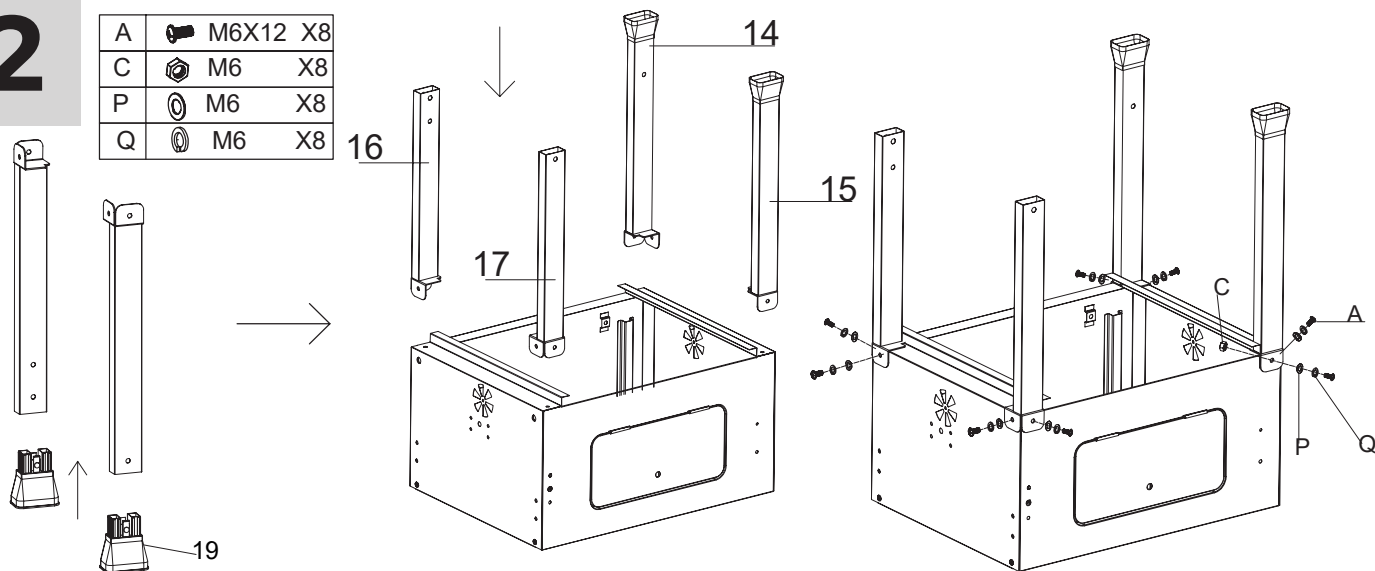



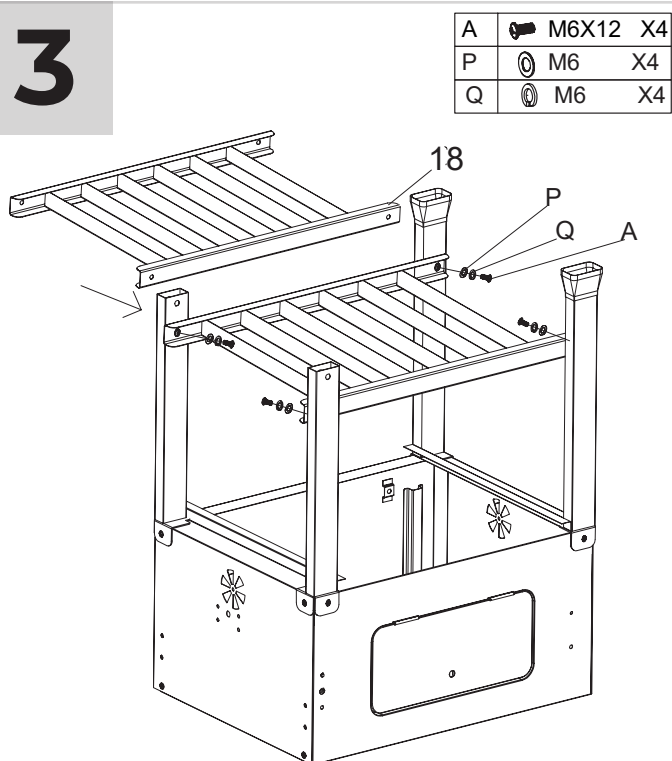

3

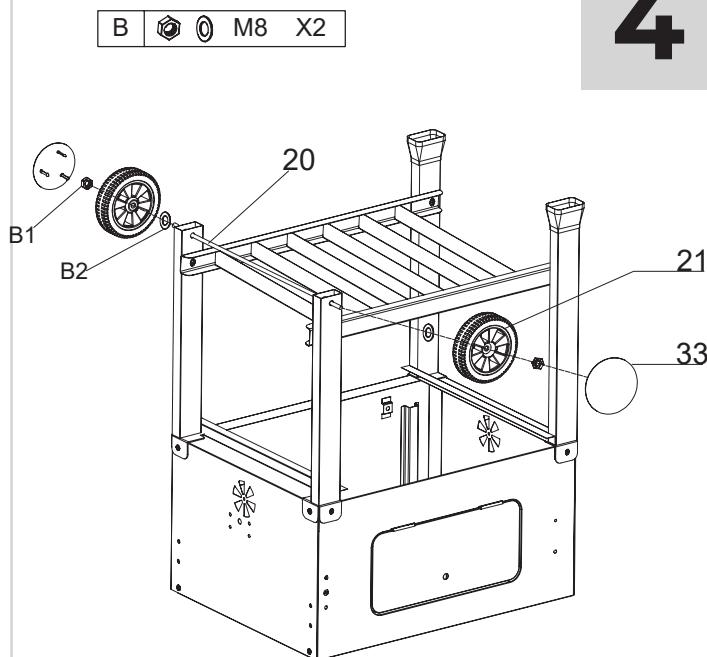

4





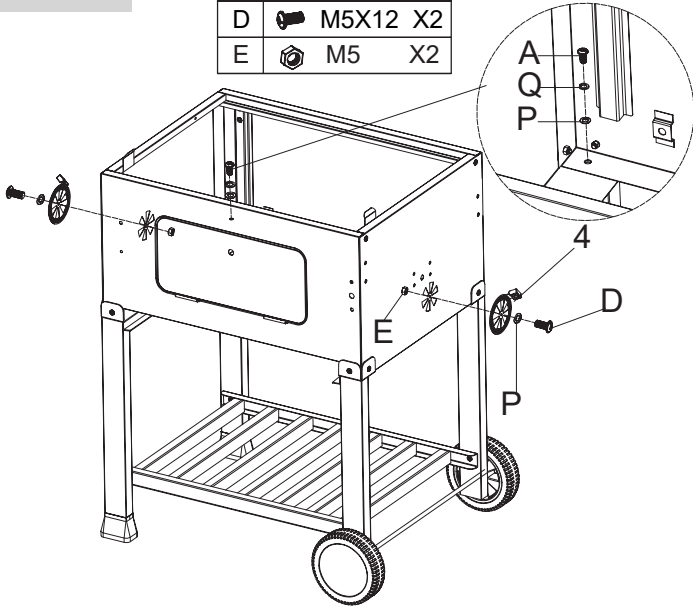

5

A	 M6X12 X4
P	 M6 X6
Q	 M6 X4
D	 M5X12 X2
E	 M5 X2



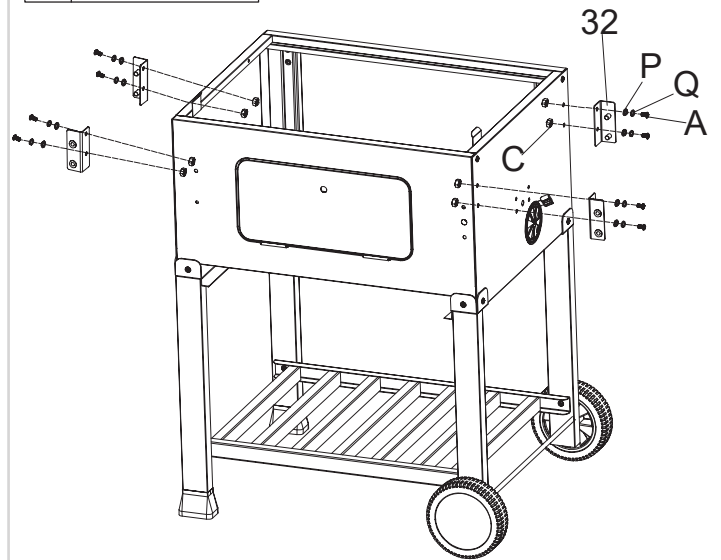

6

A	 M6X12 X8
C	 M6 X8
P	 M6 X8
Q	 M6 X8



7

A	 M6X12 X4
P	 M6 X4
Q	 M6 X4

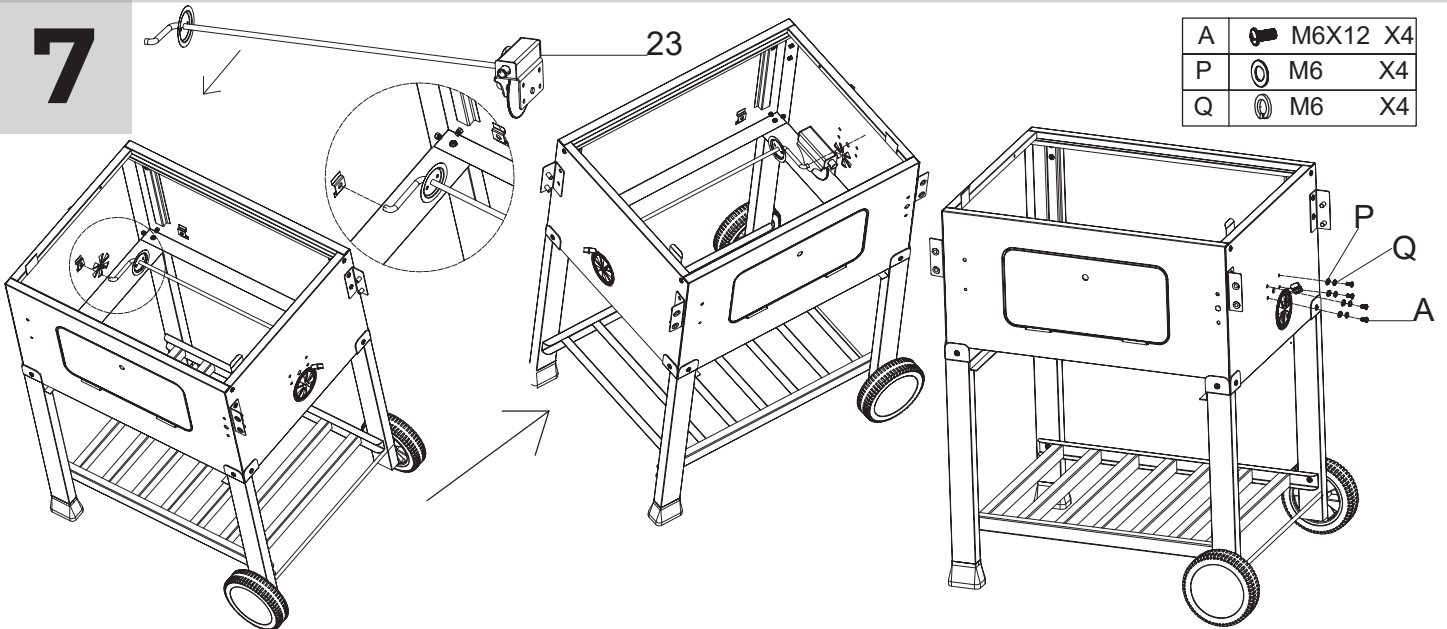



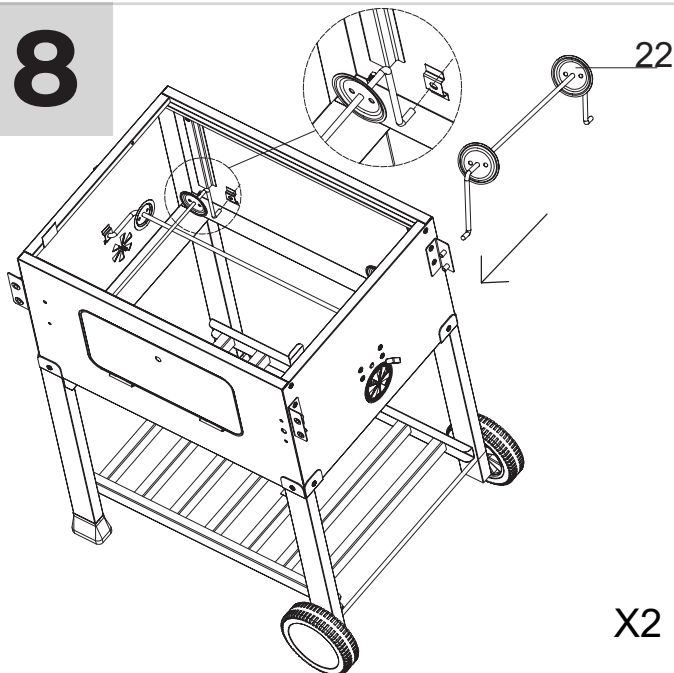

8





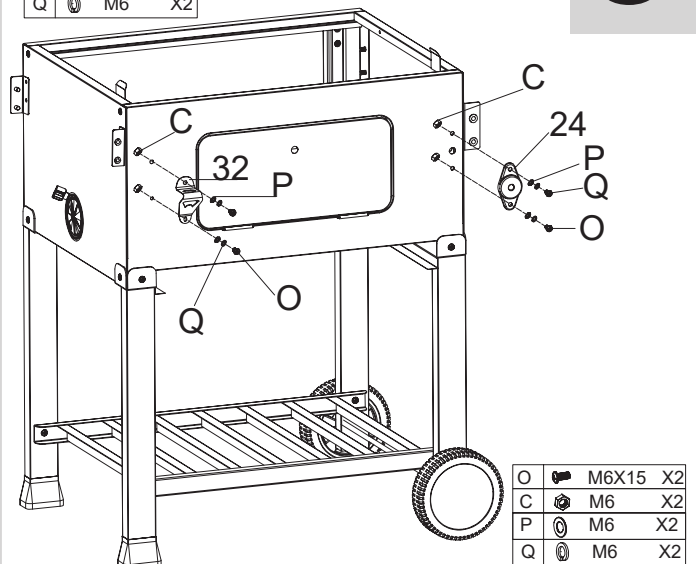

X2

9

O	 M6X15 X2
C	 M6 X2
P	 M6 X2
Q	 M6 X2



O	 M6X15 X2
C	 M6 X2
P	 M6 X2
Q	 M6 X2

10

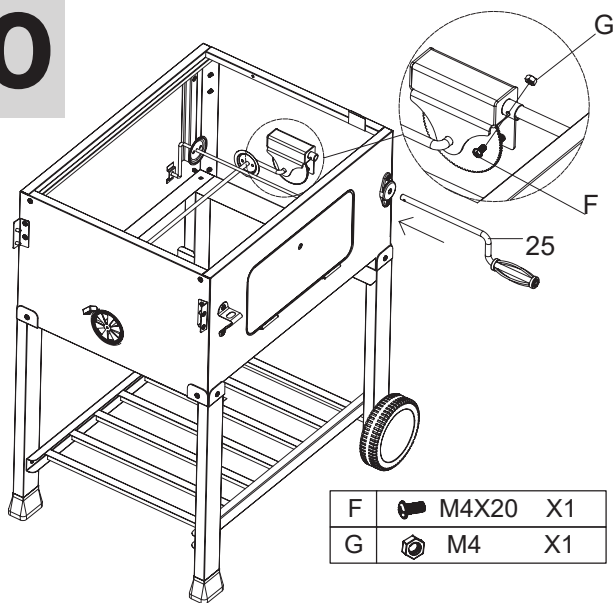

F		M4X20	X1
G		M4	X1

11

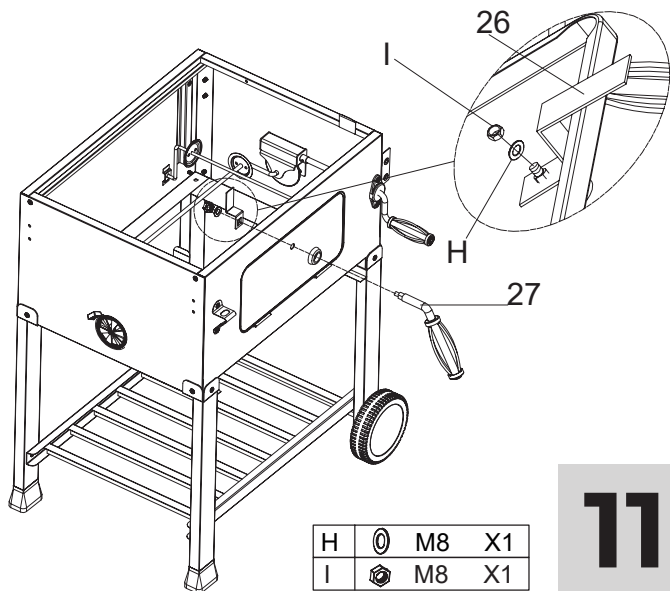

H		M8	X1
I		M8	X1

12

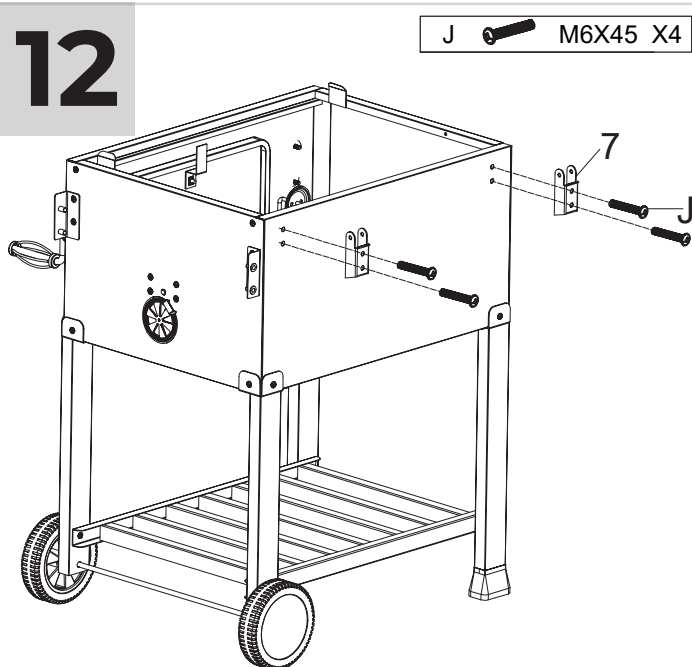

J		M6X45	X4
---	--	-------	----

13

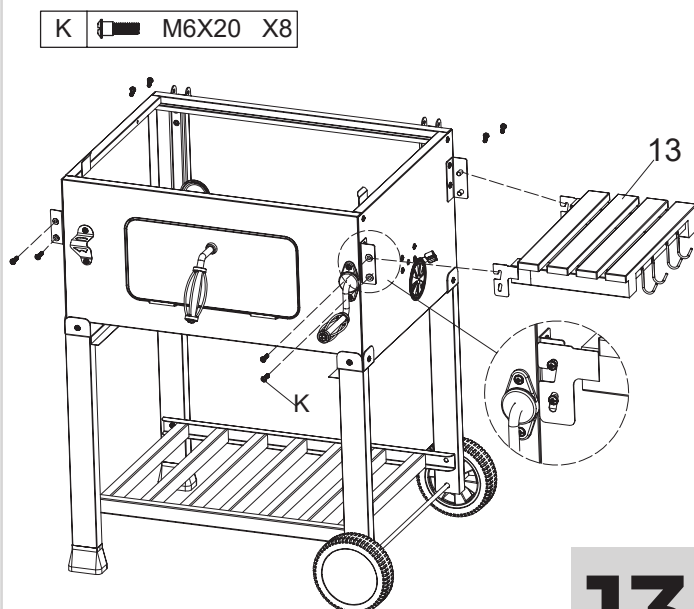

K		M6X20	X8
---	--	-------	----

14

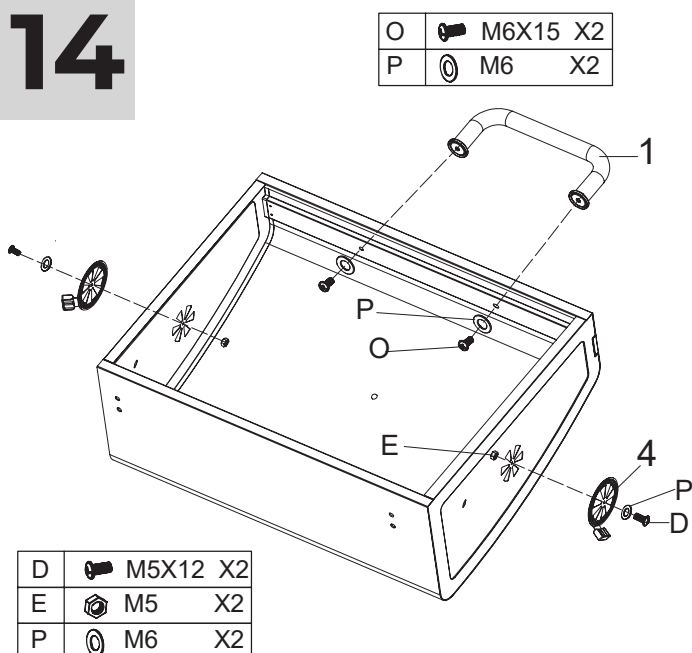

O		M6X15	X2
P		M6	X2

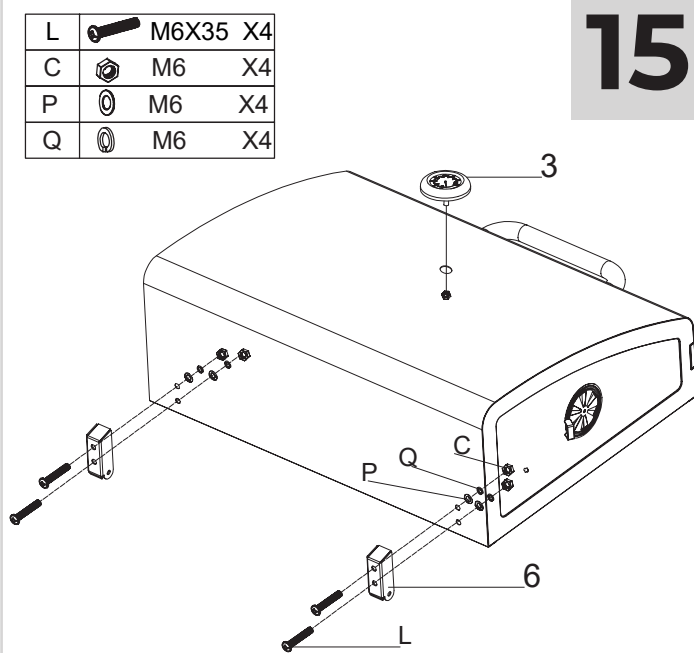

D		M5X12	X2
E		M5	X2
P		M6	X2

15





L		M6X35	X4
C		M6	X4
P		M6	X4
Q		M6	X4

16

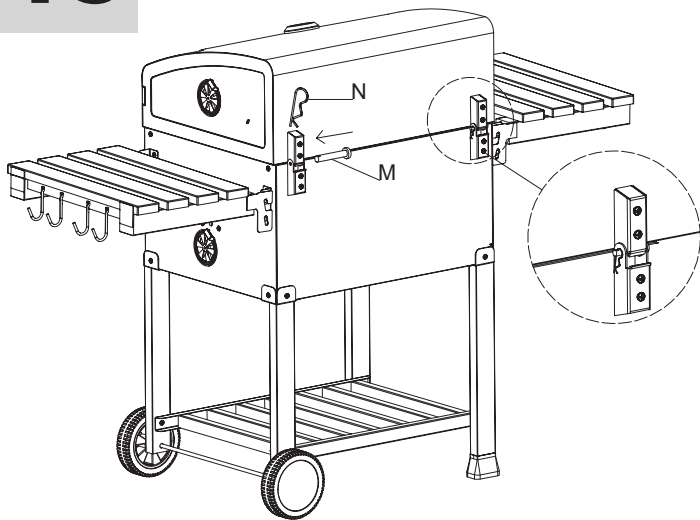
M		X2
N		X2



17

O		M6X15	X2
P		M6	X2

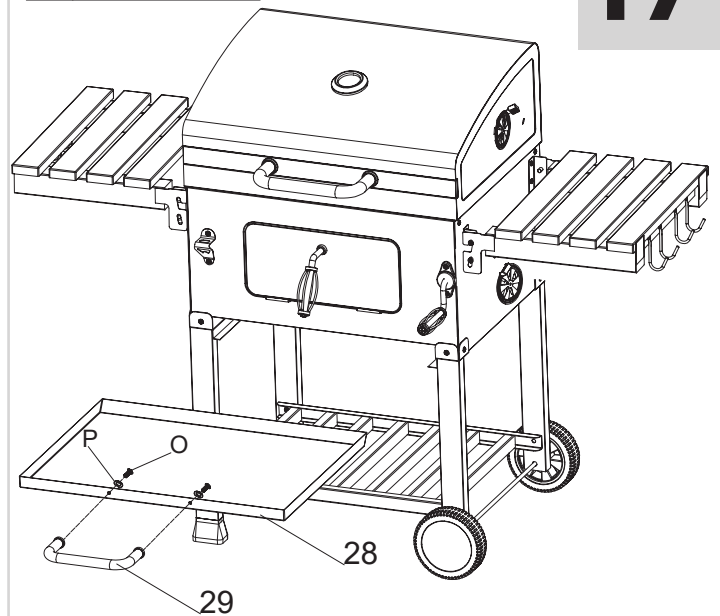

(PL) KROKI MONTAŻU

KROK 1. Montaż podstawy korpusu

- Ustaw panele w odpowiedniej pozycji i połącz je ze sobą, tworząc podstawowy korpus. Użyj do tego odpowiednich śrub.

KROK 2. Montaż nóg

- Przygotuj cztery nogi oraz stopki.
- Nasuń stopki na dolną część każdej nogi.
- Wstaw nogi w odpowiednie narożniki korpusu i przykręć śrubami (A, C, P, Q).

KROK 3. Zamontowanie dolnej półki

- Wsuń metalową półkę między nogi konstrukcji.
- Przykręć ją do nóg z użyciem śrub M6X12.

KROK 4. Montaż kół

- Na jedną stronę konstrukcji nałóż oś koła.
- Zamocuj dwa koła, zakładając podkładki oraz nakrętki (M8).
- Dokręć mocowania tak, aby koła obracały się swobodnie, ale były stabilne.
- Po zamocowaniu obu kół nałóż plastikową osłonkę

KROK 5. Montaż wentylacji bocznej

- Umieść wentylację w wycięciu bocznego panelu.
- Przykręć ją do korpusu śrubami zgodnie z oznaczeniami.
- Upewnij się, że element obraca się swobodnie, ale nie ma luzów.

KROK 6. Przykręcenie zawiasów do półek bocznych

- Przyłóż zawiasy do boku korpusu grilla w wyznaczonych miejscach.
- Przykręć zawiasy do korpusu, używając odpowiednich śrub

KROK 7. Montaż elementów wewnętrznych

- Zamontuj drążek poprzeczny oraz jego uchwyty wewnątrz korpusu grilla.
- Zamocuj dźwignie regulacji rusztu

KROK 8. Montaż pokręteł i regulatorów

- Zamocuj zewnętrzne pokręta i regulatory poziomu paleniska.
- Upewnij się, że mechanizm pracuje płynnie.

KROK 9. Montaż elementów bocznych

- Przykręć oba elementy w otworach na panelu korpusu używając odpowiednich śrub.

KROK 10. Montaż rączki pokręta regulacji rusztu

- Wsuń trzpień regulacyjny przechodzący przez otwór w panelu bocznym grilla.
- Przykręć rączkę śrubą M4x20 i zabezpiecz nakrętką M4.

KROK 11. Montaż rączki do drzwiczek

- Umieść rączkę w otworze znajdującym się na panelu drzwi frontowych.
- Od wewnętrznej strony przykręć ją śrubą M8, zabezpieczając połączenie nakrętką.

KROK 12. Montaż uchwyty pokrywy

- Ustaw uchwyt zgodnie z otworami montażowymi.
- Przykręć uchwyt od wewnątrz.

KROK 13. Montaż półek bocznych

- Wsuń półkę na uchwyty, przesuując ją do momentu, aż zostanie stabilnie osadzona.
- Przykręć półkę do uchwytów śrubami

KROK 14. Montaż rączki i wentylacji pokrywy

- Zamontuj rączkę na przedniej części pokrywy.
- Następnie przykręć regulator wentylacji wraz z tarczą wentylacyjną zgodnie z otworami montażowymi.

KROK 15. Montaż termometru i uchwytów pokrywy

- Wkręć termometr w otwór na górze pokrywy.
- Zamontuj uchwyty pokrywy, używając odpowiednich śrub.

KROK 16. Montaż pokrywy

- Zawieś pokrywę na tylnej części korpusu, wsuwając zawiasy pokrywy w uchwyty montażowe na tylnej ścianie grilla.
- Zabezpiecz je śrubami, aby pokrywa stabilnie otwierała się i zamykała.

KROK 17. Montaż popielnika

- Wsuń popielnik pod palenisko.
- Zamocuj uchwyt prowadzący.

(EN) ASSEMBLY STEPS

STEP 1. Assembly of the base frame

- Position the panels correctly and connect them together to form the basic body frame. Use the appropriate screws for this.

STEP 2. Assembly of the legs

- Prepare four legs and the feet.
- Slide the feet onto the lower part of each leg.
- Insert the legs into the appropriate corners of the body and fasten them with screws (A, C, P, Q).

STEP 3. Installation of the lower shelf

- Slide the metal shelf between the leg structure.
- Attach it to the legs using M6x12 screws.

STEP 4. Assembly of the wheel

- On one side of the structure, place the wheel axle.
- Attach two wheels, placing washers and nuts (M8).
- Tighten enough so the wheels rotate freely but remain stable.
- After attaching both wheels, place the plastic caps on the nuts.

STEP 5. Assembly of the side ventilation

- Place the ventilation grille in the side panel opening.
- Attach it to the body using screws matched to the holes.
- Make sure the grille opens freely and does not jam.

STEP 6. Mounting the hinges for the side doors

- Attach the hinges to the sides according to the mounting holes.
- Attach the hinges to the body using the appropriate screws.

STEP 7. Assembly of internal components

- Insert the burner tube and attach it to the grill body.
- Install the grease tray.
- Install the grill height adjustment mechanism.

STEP 8. Installation of knobs and regulators

- Insert and mount the burner control knobs and grill regulators.
- Make sure the mechanism rotates freely.

STEP 9. Assembly of side elements

- Attach the side elements to the openings on the body panel using the appropriate screws.

STEP 10. Assembly of the grate adjustment knob

- Insert the adjustment rod through the opening in the grill body.
- Attach the handle using M4×20 screws and secure with an M4 nut.

STEP 11. Assembly of the door handle

- Insert the handle into the opening in the front door panel.
- From the inside, secure it with an M8 screw and nut.

STEP 12. Assembly of the lid handle

- Place the handle over the mounting holes.
- Attach it from the inside.

STEP 13. Assembly of side shelves

- Slide the shelf onto the supports and push until stable.
- Attach the shelf to the supports with screws.

STEP 14. Assembly of lid handle and ventilation regulator

- Install the handle on the front of the lid.
- Then attach the ventilation regulator together with the ventilation plate according to the mounting openings.

STEP 15. Mounting the thermometer and lid supports

- Insert the thermometer into the opening on the top of the lid.
- Attach the supports from the inside using the appropriate screws.

STEP 16. Assembly of the lid

- Mount the lid to the back of the body by inserting the hinges into the hinge openings on the back wall of the grill.
- Insert and tighten the screws. The lid should now open and close smoothly.

STEP 17. Assembly of the ash drawer

- Insert the ash drawer under the burner area.
- Make sure it slides freely.

(CS) KROKY MONTÁŽE

KROK 1. Montáž základního korpusu

- Umístíte panely do správné polohy a spojte je, aby vytvořily základní korpus. Použijte k tomu vhodné šrouby.

KROK 2. Montáž nohou

- Připravte čtyři nohy a jejich koncovky.
- Nasuňte koncovky na spodní část každé nohy.
- Vsuňte nohy do příslušných rohů korpusu a přišroubujte je šrouby (A, C, P, Q).

KROK 3. Montáž spodní police

- Zasuňte kovovou polici mezi konstrukci nohou.
- Připevněte ji k nohám pomocí šroubů M6x12.

KROK 4. Montáž kola

- Na jednu stranu konstrukce připevněte osu kola.
- Nasadte dvě kola, vložte podložky a matice (M8).
- Dotáhněte tak, aby se kola volně otáčela, ale byla stabilní.
- Po namontování obou kol nasadte plastové krytky.

KROK 5. Montáž boční ventilace

- Umístíte ventilační mřížku do otvoru bočního panelu.
- Připevněte ji ke korpusu pomocí šroubů odpovídajících otvorům.
- Ujistěte se, že mřížka se volně pohybuje a nezasekává se.

KROK 5. Montáž boční ventilace

- Umístíte ventilační mřížku do otvoru bočního panelu.
- Připevněte ji ke korpusu pomocí šroubů odpovídajících otvorům.
- Ujistěte se, že mřížka se volně pohybuje a nezasekává se.

KROK 6. Připevnění pantů bočních dvířek

- Připevněte panty na boční strany podle montážních otvorů.
- Připevněte panty ke korpusu pomocí vhodných šroubů.

KROK 7. Montáž vnitřních prvků

- Namontujte trubici hořáku a připevněte ji ke grilu.
- Namontujte misku na tuk.
- Namontujte mechanismus regulace výšky roštu.

KROK 8. Montáž knoflíků a regulátorů

- Vsuňte a namontujte regulační knoflíky hořáků a ovládací prvky grilu.
- Ujistěte se, že se mechanismus volně otáčí.

KROK 9. Montáž bočních prvků

- Připevněte boční prvky k otvorům na panelu korpusu pomocí vhodných šroubů.

KROK 10. Montáž knoflíku regulace roštu

- Vsuňte regulační tyč skrz otvor v panelu grilu.
- Připevněte rukojeť šroubem M4×20 a zajistěte maticí M4.

KROK 11. Montáž rukojeti na dvířka

- Vsuňte rukojeť do otvoru na čelním panelu dvířek.
- Zevnitř zajistěte šroubem M8 s maticí.

KROK 12. Montáž rukojeti poklopu

- Umístíte rukojeť k montážním otvorům.
- Připevněte ji zevnitř.

KROK 13. Montáž bočních polic

- Nasuňte polici na držáky a posuňte ji, dokud nebude stabilní.
- Připevněte polici k držákům pomocí šroubů.

KROK 14. Montáž rukojeti a regulátoru ventilace na poklopu

- Namontujte rukojeť na přední část poklopu.
- Poté namontujte regulátor ventilace spolu s ventilačním krytem podle montážních otvorů.

KROK 15. Montáž teploměru a držáků poklopu

- Vsuňte teploměr do otvoru na horní části poklopu.
- Připevněte držáky zevnitř pomocí vhodných šroubů.

KROK 16. Montáž poklopu

- Namontujte poklop na zadní stranu korpusu zasunutím pantů do montážních otvorů na zadní stěně grilu.
- Vložte a utáhněte šrouby. Poklop by se nyní měl plynule otevírat a zavírat.

KROK 17. Montáž popelníku

- Zasuňte popelník pod prostor hořáku.
- Ujistěte se, že se volně vysouvá.

(SK) KROKY MONTÁŽE

KROK 1. Montáž základného korpusu

- Umiestnite panely do správnej polohy a spojte ich tak, aby vytvorili základný korpus. Použite na to vhodné skrutky.

KROK 2. Montáž nôh

- Pripravte štyri nohy a ich koncovky.
- Nasuňte koncovky na spodnú časť každej nohy.
- Vsuňte nohy do príslušných rohov korpusu a pripevnite ich skrutkami (A, C, P, Q).

KROK 3. Montáž spodnej police

- Zasuňte kovovú policu medzi konštrukciu nôh.
- Priskrutkujte ju k nohám pomocou skrutiek M6x12.

KROK 4. Montáž kolesa

- Na jednu stranu konštrukcie pripevnite os kolesa.
- Nasadte dve kolesá, vložte podložky a matice (M8).
- Dotiahnite tak, aby sa kolesá voľne otáčali, ale boli stabilné.
- Po namontovaní oboch kolies nasadte plastové krytky.

KROK 5. Montáž bočnej ventilácie

- Umiestnite ventilačnú mriežku do otvoru bočného panela.
- Priskrutkujte ju ku korpusu podľa montážnych otvorov.
- Uistite sa, že sa mriežka voľne pohybuje a nezasekáva.

KROK 6. Montáž pántov bočných dvierok

- Priskrutkujte pánty na bočné strany podľa montážnych otvorov.
- Pomocou vhodných skrutiek pripevnite pánty ku korpusu.

KROK 7. Montáž vnútorných prvkov

- Namontujte horákovú trubicu a pripevnite ju ku grilu.
- Namontujte nádobu na tuk.
- Namontujte mechanismus regulácie výšky roštu.

KROK 8. Montáž otočných gombíkov a regulátorov

- Vsuňte a namontujte regulačné gombíky hořáků a ovládacie prvky grilu.
- Skontrolujte, či sa mechanismus voľne otáča.

KROK 9. Montáž bočných prvkov

- Priskrutkujte bočné prvky k otvorom na paneli korpusu pomocou vhodných skrutiek.

KROK 10. Montáž ovládania regulácie roštu

- Vsuňte regulačnú tyč cez otvor v paneli grilu.
- Priskrutkujte rukoväť skrutkou M4×20 a zaistíte maticou M4.

KROK 11. Montáž rukoväte na dvierka

- Vsuňte rukoväť do otvoru na prednom paneli dvierok.
- Z vnútornej strany ju zaistíte skrutkou M8 s maticou.

KROK 12. Montáž rukoväte poklopu

- Umiestnite rukoväť na montážne otvory.
- Pripevnite ju zvnútra.

KROK 13. Montáž bočných políc

- Nasuňte policu na držiaky a posuňte ju, kým nebude stabilná.
- Priskrutkujte policu k držiakom pomocou skrutiek.

KROK 14. Montáž rukoväte a regulátora ventilácie poklopu

- Namontujte rukoväť na prednú časť poklopu.
- Potom namontujte regulátor ventilácie spolu s ventilačnou krytkou podľa montážnych otvorov.

KROK 15. Montáž teplomera a držiakov poklopu

- Vsuňte teplomer do otvoru na hornej časti poklopu.
- Priskrutkujte držiaky zvnútra pomocou vhodných skrutiek.

KROK 16. Montáž poklopu

- Namontujte poklop na zadnú časť korpusu zasunutím pántov do otvorov na zadnej stene grilu.
- Vložte a dotiahnite skrutky. Poklop by sa mal teraz plynule otvárať a zatvárať.

KROK 17. Montáž popolníka

- Zasuňte popolník pod priestor horáka.
- Skontrolujte, či sa voľne vysúva.

(HU) Szerelési lépések

1. LÉPÉS: Az alapváz összeszerelése

- Helyezze a paneleket a megfelelő pozícióba, és csatlakoztassa őket, hogy kialakuljon az alapváz. Használja a megfelelő csavarokat.

2. LÉPÉS: A lábak felszerelése

- Készítse elő a négy lábat és a lábvég-kupakokat.
- Húzza rá a kupakokat minden láb alsó részére.
- Helyezze a lábakat a korpusz megfelelő sarkaiba, majd rögzítse őket csavarokkal (A, C, P, Q).

3. LÉPÉS: Az alsó polc felszerelése

- Csúsztassa be a fém polcot a lábszerkezet közé.
- Rögzítse a lábakhoz M6x12 csavarokkal.

4. LÉPÉS: A kerék felszerelése

- Az egyik oldalra szerelje fel a tengelyt.
- Helyezze fel a két kereket, majd tegye fel az alátéteket és az anyákat (M8).
- Húzza meg úgy, hogy a kerekek szabadon forogjanak, de stabilak legyenek.
- Mindkét kerék felszerelése után helyezze fel a műanyag kupakokat.

5. LÉPÉS: Az oldalsó szellőző felszerelése

- Helyezze a szellőzőrácst az oldallap nyílásába.
- Rögzítse a korpuszhoz a nyílásoknak megfelelő csavarokkal.
- Győződjön meg róla, hogy a rács szabadon mozog, és nem akad.

6. LÉPÉS: Az oldalsó ajtópántok felszerelése

- Rögzítse a pántokat az oldalsó részekre a szerelési furatok szerint.
- A megfelelő csavarokkal rögzítse őket a korpuszhoz.

7. LÉPÉS: A belső elemek összeszerelése

- Szerelje fel az égőcsövet, és rögzítse a grillhez.
- Szerelje fel a zsírfogó tálcát.
- Szerelje be a grillrács magasságállító mechanizmusát.

8. LÉPÉS: A szabályozó gombok felszerelése

- Helyezze be és szerelje fel az égőszabályozó gombokat és a grill vezérlőit.
- Ellenőrizze, hogy a mechanizmus szabadon forog.

9. LÉPÉS: Az oldalsó elemek felszerelése

- Rögzítse az oldalsó elemeket a korpusz paneljének nyílásaihoz a megfelelő csavarokkal.

10. LÉPÉS: A rácsállító fogantyú felszerelése

- Csúsztassa be az állító rudat a grill panel nyílásán keresztül.
- Rögzítse a kart M4×20 csavarral, és biztosítsa M4 anyával.

11. LÉPÉS: A dvíra fogantyújának felszerelése

- Helyezze a fogantyút az első ajtópanel furatába.
- Belülről rögzítse M8 csavarral és anyával.

12. LÉPÉS: A fedél fogantyújának felszerelése

- Helyezze a fogantyút a szerelési furatokhoz.
- Belülről csavarozza fel.

13. LÉPÉS: Az oldalsó polcok felszerelése

- Csúsztassa a polcot a tartókra, majd tolja be, amíg stabilan nem áll.
- Csavarokkal rögzítse a polcot a tartókhoz.

14. LÉPÉS: A fedél fogantyújának és a szellőzőszabályozónak a felszerelése

- Szerelje fel a fogantyút a fedél elejére.
- Ezután szerelje fel a szellőzőszabályozót és a szellőzőlemezt a szerelési furatok szerint.

15. LÉPÉS: A hőmérő és a fedéltartók felszerelése

- Helyezze be a hőmérőt a fedél felső részén lévő nyílásba.
- Rögzítse a tartókat belülről a megfelelő csavarokkal.

16. LÉPÉS: A fedél felszerelése

- A zsanérok hátsó falon lévő nyílásaiba csúsztatva szerelje fel a fedelet a korpusz hátuljára.
- Helyezze be és húzza meg a csavarokat. A fedélnek most simán kell nyílnia és záródnia.

17. LÉPÉS: A hamutálca felszerelése

- Tolja be a hamutálcát az égőtér alá.
- Ellenőrizze, hogy szabadon csúszik-e.

(RO) Pașii de asamblare

PASUL 1. Asamblarea corpului de bază

- Așezați panourile în poziția corectă și conectați-le între ele pentru a forma corpul de bază. Folosiți șuruburile corespunzătoare.

PASUL 2. Asamblarea picioarelor

- Pregătiți cele patru picioare și capacele acestora.
- Introduceți capacele pe partea inferioară a fiecărui picior.
- Introduceți picioarele în colțurile corespunzătoare ale corpului și fixați-le cu șuruburi (A, C, P, Q).

PASUL 3. Montarea raftului inferior

- Introduceți raftul metalic în structura picioarelor.
- Fixați-l de picioare folosind șuruburi M6x12.

PASUL 4. Montarea roții

- Pe o parte a structurii, atașați axul roții.
- Montați cele două roți, adăugând șaibele și piulițele (M8).
- Strângeți astfel încât roțile să se rotească liber, dar să rămână stabile.
- După montarea ambelor roți, puneți capacele din plastic.

PASUL 5. Montarea ventilației laterale

- Așezați grila de ventilație în deschiderea din panoul lateral.
- Fixați-o de corp folosind șuruburi potrivite pentru găuri.
- Asigurați-vă că grila se mișcă liber și nu se blochează.

PASUL 6. Montarea balamalelor ușilor laterale

- Fixați balamalele pe părțile laterale conform găurilor de montaj.
- Fixați balamalele de corp folosind șuruburile corespunzătoare.

PASUL 7. Montarea elementelor interne

- Montați tubul arzătorului și fixați-l de grătar.
- Montați tava pentru grăsime.
- Montați mecanismul de reglare a înălțimii grătarului.

PASUL 8. Montarea butoanelor și regulatorilor

- Introduceți și montați butoanele de control ale arzătoarelor și regulatorii grătarului.
- Asigurați-vă că mecanismul se rotește liber.

PASUL 9. Montarea elementelor laterale

- Fixați elementele laterale în găurile de pe panoul corpului folosind șuruburile potrivite.

PASUL 10. Montarea mânerului de reglare a grătarului

- Introduceți tija de reglare prin orificiul din panoul grătarului.
- Fixați mânerul cu un șurub M4×20 și asigurați-l cu o piuliță M4.

PASUL 11. Montarea mânerului ușii

- Introduceți mânerul în orificiul din panoul frontal al ușii.
- Fixați-l din interior folosind un șurub M8 și o piuliță.

PASUL 12. Montarea mânerului capacului

- Așezați mânerul în dreptul găurilor de montaj.
- Prindeți-l din interior.

PASUL 13. Montarea rafturilor laterale

- Glisați raftul pe suporturi și împingeți până devine stabil.
- Fixați raftul de suporturi folosind șuruburi.

PASUL 14. Montarea mânerului capacului și a regulatorului de ventilație

- Montați mânerul pe partea frontală a capacului.
- Apoi montați regulatorul de ventilație împreună cu placa de ventilație conform găurilor de montaj.

PASUL 15. Montarea termometrului și a suporturilor capacului

- Introduceți termometrul în orificiul din partea superioară a capacului.
- Fixați suporturile din interior folosind șuruburile potrivite.

PASUL 16. Montarea capacului

- Montați capacul pe partea din spate a corpului, introducând balamălele în deschiderile de pe peretele posterior al grătarului.
- Introduceți și strângeți șuruburile. Capacul ar trebui acum să se deschidă și să se închidă lin.

PASUL 17. Montarea tăviței de cenușă

- Introduceți tăvița de cenușă sub zona arzătorului.
- Asigurați-vă că glisează liber.

(UA) Кроки складання

КРОК 1. Монтаж основного корпуса

- Розташуйте панелі у правильному положенні та з'єднайте їх, щоб утворити основний корпус.

Використовуйте відповідні гвинти.

КРОК 2. Монтаж ніжок

- Підготуйте чотири ніжки та їхні нижні насадки.
- Одягніть насадки на нижню частину кожної ніжки.
- Вставте ніжки у відповідні кути корпусу та закріпіть їх гвинтами (A, C, P, Q).

КРОК 3. Встановлення нижньої полиці

- Вставте металеву полицю між конструкцією ніжок.
- Прикріпіть її до ніжок за допомогою гвинтів M6x12.

КРОК 4. Монтаж колеса

- На одному боці конструкції встановіть вісь колеса.
- Одягніть два колеса, додайте шайби та гайки (M8).
- Затягніть так, щоб колеса вільно оберталося, але залишалися стабільними.
- Після встановлення обох коліс надягніть пластикові ковпачки.

КРОК 5. Встановлення бічної вентиляції

- Вставте вентиляційну решітку в отвір на бічній панелі.
- Закріпіть її на корпусі відповідними гвинтами.
- Переконайтеся, що решітка рухається вільно і не заїдає.

КРОК 6. Монтаж завіс для бічних дверцят

- Прикріпіть завіси до бокових частин згідно з монтажними отворами.
- Закріпіть завіси на корпусі відповідними гвинтами.

КРОК 7. Монтаж внутрішніх елементів

- Встановіть трубку пальника та прикріпіть її до гриля.
- Встановіть лоток для жиру.
- Встановіть механізм регулювання висоти решітки.

КРОК 8. Монтаж регульованих ручок

- Вставте та встановіть ручки керування пальниками та регулятори гриля.
- Переконайтеся, що механізм обертається вільно.

КРОК 9. Встановлення бічних елементів

- Прикріпіть бічні елементи до відповідних отворів на панелі корпусу за допомогою гвинтів.

КРОК 10. Монтаж ручки регулювання решітки

- Пропустіть регуляційну тягу через отвір у панелі гриля.
- Закріпіть ручку гвинтом M4x20 і зафіксуйте гайкою M4.

КРОК 11. Монтаж ручки дверцят

- Вставте ручку в отвір на передній панелі дверцят.
- Закріпіть її з внутрішнього боку гвинтом M8 і гайкою.

КРОК 12. Встановлення ручки кришки

- Розташуйте ручку над монтажними отворами.
- Закріпіть її з внутрішнього боку.

КРОК 13. Монтаж бічних полиць

- Насуньте полицю на тримачі й посуньте, поки вона не стане стабільною.
- Закріпіть полицю на тримачах гвинтами.

КРОК 14. Встановлення ручки кришки та вентиляційного регулятора

- Прикріпіть ручку на передню частину кришки.
- Потім встановіть вентиляційний регулятор разом із вентиляційною пластиною згідно з монтажними отворами.

КРОК 15. Монтаж термометра та тримачів кришки

- Вставте термометр у отвір у верхній частині кришки.
- Закріпіть тримачі з внутрішнього боку відповідними гвинтами.

КРОК 16. Встановлення кришки

- Приєднайте кришку до задньої частини корпусу, вставивши завіси у відповідні отвори на задній стінці гриля.
- Вставте та затягніть гвинти. Кришка повинна відкриватися й закриватися плавно.

КРОК 17. Встановлення висувного зольника

- Вставте зольник під зону пальника.
- Переконайтеся, що він вільно висувається.

(RU) Шаги сборки

ШАГ 1. Сборка основного корпуса

- Расположите панели в правильном положении и соедините их, чтобы сформировать основной корпус. Используйте соответствующие винты.

ШАГ 2. Сборка ножек

- Подготовьте четыре ножки и нижние накладки.
- Наденьте накладки на нижнюю часть каждой ножки.
- Вставьте ножки в соответствующие углы корпуса и закрепите винтами (A, C, P, Q).

ШАГ 3. Установка нижней полки

- Вставьте металлическую полку между конструкцией ножек.
- Прикрепите её к ножкам винтами M6x12.

ШАГ 4. Установка колёс

- С одной стороны конструкции установите ось.
- Наденьте два колеса, добавив шайбы и гайки (M8).
- Затяните так, чтобы колёса свободно вращались, но оставались устойчивыми.
- После установки обоих колёс наденьте пластиковые заглушки.

ШАГ 5. Установка боковой вентиляции

- Поместите вентиляционную решётку в отверстие боковой панели.
- Закрепите её на корпусе подходящими винтами.
- Убедитесь, что решётка движется свободно и не заедает.

ШАГ 6. Установка петель боковых дверей

- Прикрепите петли к боковым сторонам согласно монтажным отверстиям.
- Закрепите петли на корпусе соответствующими винтами.

ШАГ 7. Установка внутренних элементов

- Установите трубку горелки и прикрепите её к грилю.
- Установите поддон для жира.
- Установите механизм регулировки высоты решётки.

ШАГ 8. Установка ручек и регуляторов

- Вставьте и закрепите ручки управления горелками и регуляторы гриля.
- Убедитесь, что механизм вращается свободно.

ШАГ 9. Установка боковых элементов

- Прикрепите боковые элементы к отверстиям на панели корпуса подходящими винтами.

ШАГ 10. Установка ручки регулировки решётки

- Пропустите регулировочный шток через отверстие в панели гриля.
- Закрепите ручку винтом M4x20 и гайкой M4.

ШАГ 11. Установка ручки дверцы

- Вставьте ручку в отверстие на передней панели дверцы.
- Закрепите её изнутри винтом M8 и гайкой.

ШАГ 12. Установка ручки крышки

- Поместите ручку над монтажными отверстиями.
- Закрепите её изнутри.

ШАГ 13. Установка боковых полок

- Наденьте полку на держатели и сдвиньте до устойчивого положения.
- Прикрепите полку к держателям винтами.

ШАГ 14. Установка ручки крышки и регулятора вентиляции

- Установите ручку на переднюю часть крышки.
- Затем установите регулятор вентиляции и вентиляционную пластину согласно монтажным отверстиям.

ШАГ 15. Установка термометра и держателей крышки

- Вставьте термометр в отверстие в верхней части крышки.
- Закрепите держатели изнутри подходящими винтами.

ШАГ 16. Установка крышки

- Установите крышку на заднюю часть корпуса, вставив петли в монтажные отверстия на задней стенке гриля.
- Вставьте и затяните винты. Крышка должна открываться и закрываться плавно.

ШАГ 17. Установка зольного ящика

- Вставьте зольный ящик под область горелки.
- Убедитесь, что он свободно выдвигается.

(DE) Montageschritte

SCHRITT 1. Montage des Grundkorpus

- Positionieren Sie die Paneele korrekt und verbinden Sie sie, um den Grundkorpus zu bilden. Verwenden Sie die passenden Schrauben.

SCHRITT 2. Montage der Beine

- Bereiten Sie die vier Beine und die Endkappen vor.
- Schieben Sie die Endkappen auf den unteren Teil jedes Beins.
- Stecken Sie die Beine in die entsprechenden Ecken des Korpus und befestigen Sie sie mit Schrauben (A, C, P, Q).

SCHRITT 3. Montage des unteren Ablagebodens

- Schieben Sie den Metallboden zwischen die Beinkonstruktion.
- Befestigen Sie ihn mit M6x12-Schrauben an den Beinen.

SCHRITT 4. Montage des Rades

- Bringen Sie auf einer Seite des Gestells die Radachse an.
- Setzen Sie die beiden Räder auf, bringen Sie Unterlegscheiben und Muttern (M8) an.
- Ziehen Sie so fest, dass die Räder frei drehen, aber stabil bleiben.
- Nach der Montage beider Räder setzen Sie die Kunststoffkappen auf.

SCHRITT 5. Montage der seitlichen Lüftung

- Setzen Sie das Lüftungsgitter in die Öffnung der Seitenwand ein.
- Befestigen Sie es am Korpus mit passenden Schrauben.
- Stellen Sie sicher, dass sich das Gitter frei bewegen kann und nicht klemmt.

SCHRITT 6. Montage der Scharniere für die Seitentüren

- Befestigen Sie die Scharniere entsprechend den Montageöffnungen an den Seiten.
- Schrauben Sie die Scharniere mit den passenden Schrauben am Korpus fest.

SCHRITT 7. Montage der internen Komponenten

- Montieren Sie das Brennerrohr und befestigen Sie es am Grill.
- Setzen Sie die Fettauffangschale ein.
- Installieren Sie den Mechanismus zur Höhenverstellung des Grillrosts.

SCHRITT 8. Montage der Knöpfe und Regler

- Setzen Sie die Brennerregelknöpfe und Bedienelemente des Grills ein und montieren Sie sie.

- Vergewissern Sie sich, dass sich die Mechanismen frei drehen.

SCHRITT 9. Montage der seitlichen Elemente

- Befestigen Sie die seitlichen Elemente mit geeigneten Schrauben an den Öffnungen der Korpuswand.

SCHRITT 10. Montage des Grillrost-Verstellgriffs

- Führen Sie die Verstellstange durch die Öffnung in der Grillfront.
- Befestigen Sie den Griff mit einer M4x20-Schraube und sichern Sie ihn mit einer M4-Mutter.

SCHRITT 11. Montage des Türgriffs

- Führen Sie den Griff in die Öffnung der Türfront ein.
- Sichern Sie ihn von innen mit einer M8-Schraube und Mutter.

SCHRITT 12. Montage des Deckelgriffs

- Positionieren Sie den Griff über den Befestigungslöchern.
- Schrauben Sie ihn von innen fest.

SCHRITT 13. Montage der Seitenablagen

- Schieben Sie die Ablage auf die Halterungen und drücken Sie sie hinein, bis sie stabil sitzt.
- Befestigen Sie die Ablage mit Schrauben an den Halterungen.

SCHRITT 14. Montage des Deckelgriffs und des Lüftungsreglers

- Montieren Sie den Griff an der Vorderseite des Deckels.
- Bringen Sie anschließend den Lüftungsregler und die Lüftungsplatte entsprechend den Befestigungslöchern an.

SCHRITT 15. Montage des Thermometers und der Deckelhalterungen

- Setzen Sie das Thermometer in die Öffnung in der oberen Deckelmitte ein.
- Befestigen Sie die Halterungen von innen mit den passenden Schrauben.

SCHRITT 16. Montage des Deckels

- Montieren Sie den Deckel an der Rückseite des Korpus, indem Sie die Scharniere in die Öffnungen der Grillrückwand einsetzen.
- Setzen Sie die Schrauben ein und ziehen Sie sie fest. Der Deckel sollte sich nun leicht öffnen und schließen lassen.

SCHRITT 17. Montage der Ascheschublade

- Schieben Sie die Ascheschublade unter den Brennerbereich.
- Prüfen Sie, ob sie sich frei herausziehen lässt.

(LT) Surinkimo žingsniai

1 ŽINGSNIS. Pagrindinio korpuso surinkimas

- Teisingai išdėliokite plokštes ir sujunkite jas tarpusavyje, kad suformuotumėte pagrindinį korpusą.
- Naudokite tam tinkamus varžtus.

2 ŽINGSNIS. Kojų surinkimas

- Paruoškite keturias kojas ir apatinius dangtelius.
- Užmaukite dangtelius ant kiekvienos kojos apatinės dalies.
- Įstatykite kojas į atitinkamus korpuso kampus ir pritvirtinkite varžtais (A, C, P, Q).

3 ŽINGSNIS. Apatinės lentynos montavimas

- Įstatykite metalinę lentyną tarp kojų konstrukcijos.
- Pritvirtinkite ją prie kojų naudojant M6x12 varžtus.

4 ŽINGSNIS. Rato montavimas

- Vienoje konstrukcijos pusėje pritvirtinkite rato ašį.
- Uždėkite du ratus, uždėkite poveržles ir M8 veržles.
- Priveržkite taip, kad ratai laisvai sukštųsi, bet būtų stabilūs
- Sumontavę abu ratus, uždėkite plastikinius dangtelius.

5 ŽINGSNIS. Šoninės ventiliacijos montavimas

- Įstatykite ventiliacijos grotelės į angą šoninėje panelėje.
- Pritvirtinkite jas prie korpuso tinkamais varžtais.
- Įsitinkinkite, kad grotelės juda laisvai ir nekliūva.

6 ŽINGSNIS. Šoninių durelių vyrių montavimas

- Pritvirtinkite vyrius prie šoninių dalių pagal montavimo skyles.
- Pritvirtinkite vyrius prie korpuso naudojant tinkamus varžtus.

7 ŽINGSNIS. Vidinių komponentų montavimas

- Sumontuokite degiklio vamzdį ir pritvirtinkite jį prie grilio.
- Sumontuokite riebalų surinkimo padėklą.
- Sumontuokite grotelės aukščio reguliavimo mechanizmą.

8 ŽINGSNIS. Rankenėlių ir reguliatorių montavimas

- Įstatykite ir pritvirtinkite degiklių valdymo rankenėles ir grilio reguliatorius.
- Įsitinkinkite, kad mechanizmai sukasi laisvai.

9 ŽINGSNIS. Šoninių elementų montavimas

- Pritvirtinkite šoninius elementus prie korpuso panelės angų tinkamais varžtais.

10 ŽINGSNIS. Grotelių reguliavimo rankenėlės montavimas

- Perkiškite reguliavimo strypą per angą grilio panelėje.
- Pritvirtinkite rankenėlę M4x20 varžtu ir pritvirtinkite M4 veržle.

11 ŽINGSNIS. Durelių rankenos montavimas

- Įstatykite rankeną į angą durelių priekinėje panelėje.
- Iš vidaus pritvirtinkite ją M8 varžtu ir veržle.

12 ŽINGSNIS. Dangčio rankenos montavimas

- Uždėkite rankeną virš montavimo skylių.
- Pritvirtinkite ją iš vidaus.

13 ŽINGSNIS. Šoninių lentynų montavimas

- Užmaukite lentyną ant laikiklių ir stumkite, kol ji stabiliai įsitvirtins.
- Pritvirtinkite lentyną prie laikiklių varžtais.

14 ŽINGSNIS. Dangčio rankenos ir ventilacijos reguliatoriaus montavimas

- Pritvirtinkite rankeną prie dangčio priekinės dalies.
- Tada pritvirtinkite ventilacijos reguliatorių ir ventilacijos plokštelę pagal montavimo skyles.

15 ŽINGSNIS. Termometro ir dangčio laikiklių montavimas

- Įstatykite termometrą į angą dangčio viršuje.
- Pritvirtinkite laikiklius iš vidaus tinkamais varžtais.

16 ŽINGSNIS. Dangčio montavimas

- Prijunkite dangtį prie korpuso galo, įstatydami vyrius į angas grilio galinėje sienelėje.
- Įdėkite ir priveržkite varžtus. Dangtis turi lengvai atsidaryti ir užsidaryti.

16 ŽINGSNIS. Dangčio montavimas

- Prijunkite dangtį prie korpuso galo, įstatydami vyrius į angas grilio galinėje sienelėje.
- Įdėkite ir priveržkite varžtus. Dangtis turi lengvai atsidaryti ir užsidaryti.

17 ŽINGSNIS. Pelenų stalčiaus montavimas

- Įstatykite pelenų stalčių po degiklio zona.
- Įsitinkinkite, kad jis lengvai išsitraukia.

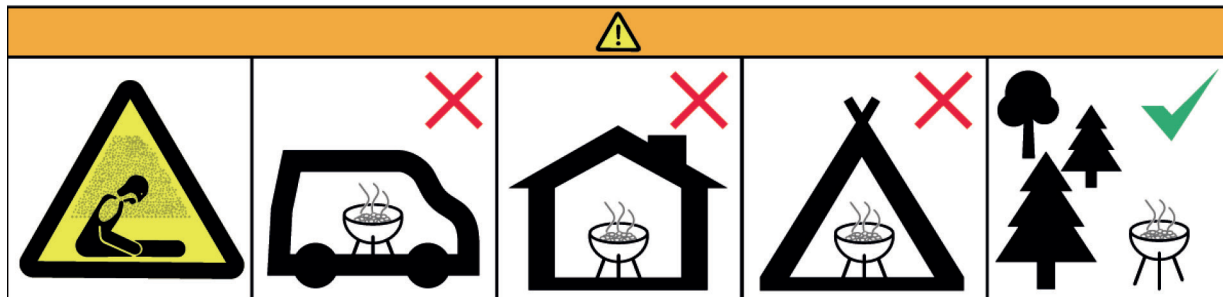
**IMPORTER / PRODUCENT**

VELACO Sp. z o.o.

Świdry 104C,

21-400 Łuków

velaco.pl