

# VELACO

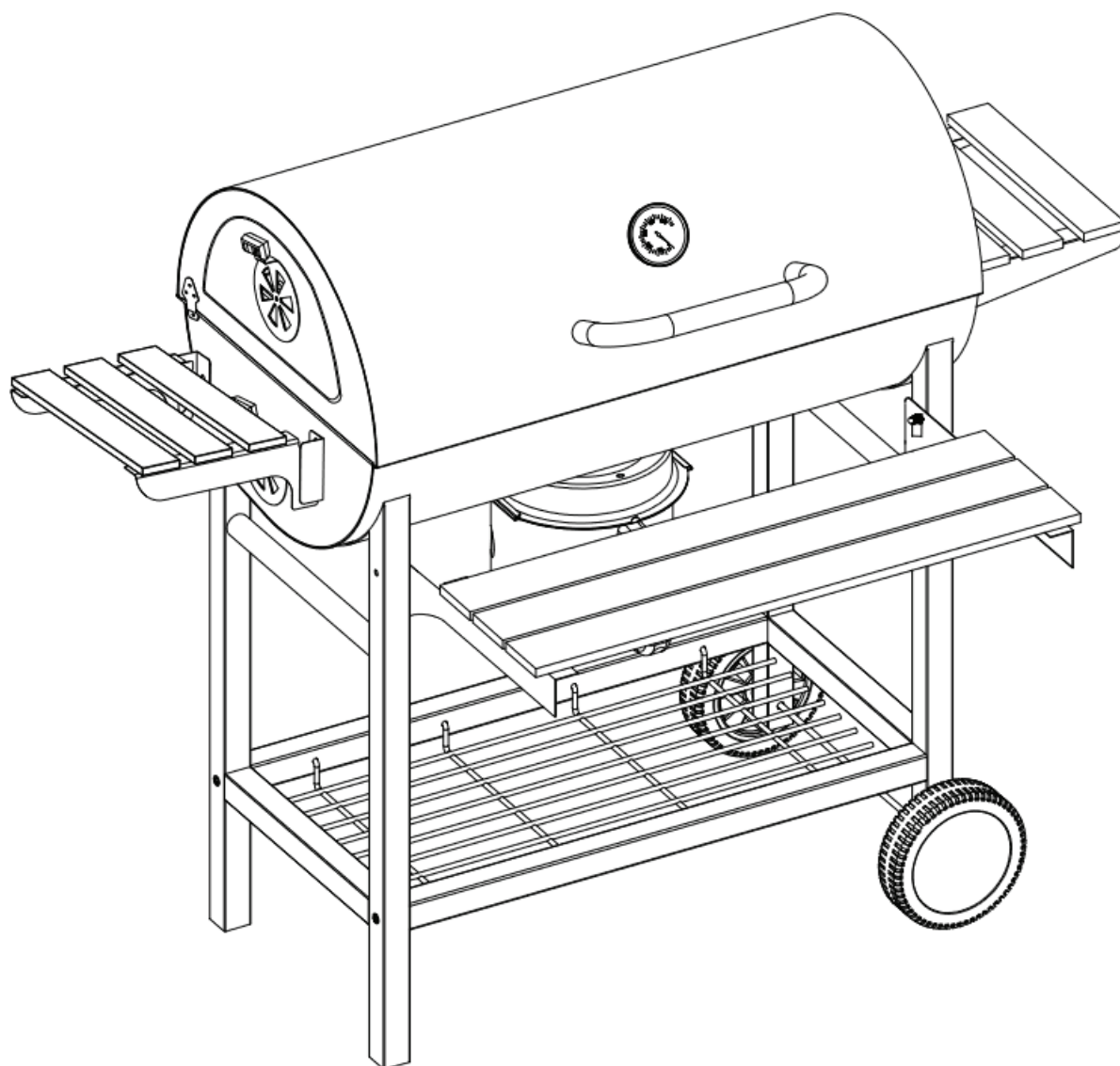

VL19

velaco.pl

- (PL) Dziękujemy Państwu za zakup naszego produktu. Przed rozpoczęciem użytkowania, prosimy o uważne zapoznanie się z poniższą instrukcją. Zamieszczone w instrukcji schematy i rysunki są uproszczone i zawierają jedynie szczegóły niezbędne do prawidłowego użytkowania produktu.  
**UWAGA:** Niestosowanie się do zaleceń zamieszczonych w niniejszej instrukcji może być podstawą do odrzucenia reklamacji.
- (EN) Thank you for purchasing our product. Before starting to use it, please carefully read the following instructions. The diagrams and illustrations included in this manual are simplified and contain only the details necessary for the correct use of the product.  
**WARNING:** Failure to follow the recommendations in this manual may be grounds for rejecting a warranty claim.
- (CS) Děkujeme vám za zakoupení našeho produktu. Před zahájením používání si prosím pečlivě přečtete následující pokyny. Schémata a obrázky uvedené v této příručce jsou zjednodušené a obsahují pouze podrobnosti nezbytné pro správné používání produktu.  
**UPOZORNĚNÍ:** Nedodržení doporučení uvedených v této příručce může být důvodem k zamítnutí reklamacie.
- (SK) Ďakujeme vám za zakúpenie nášho produktu. Pred začatím používania si prosím pozorne prečítajte nasledujúce pokyny. Schémy a obrázky uvedené v tejto príručke sú zjednodušené a obsahujú iba podrobnosti nevyhnutné na správne používanie produktu.  
**UPOZORNENIE:** Nedodržanie odporúčaní uvedených v tejto príručke môže byť dôvodom na zamietnutie reklamácie.
- (HU) Köszönjük, hogy megvásárolta termékünket. Használat megkezdése előtt kérjük, figyelmesen olvassa el az alábbi útmutatót. Az útmutatóban található ábrák és rajzok egyszerűsítették, és csak a termék helyes használatához szükséges részleteket tartalmazzák.  
**FIGYELEM:** Az útmutatóban foglalt ajánlások be nem tartása a jótállási igény elutasításának alapja lehet.
- (RO) Vă mulțumim pentru achiziționarea produsului nostru. Înainte de a începe utilizarea, vă rugăm să citiți cu atenție instrucțiunile de mai jos. Schemele și desenele incluse în acest manual sunt simplificat și conțin doar detaliile necesare utilizării corecte a produsului.  
**ATENȚIE:** Nerespectarea recomandărilor din acest manual poate constitui motiv de respingere a reclamației.
- (UA) Дякуємо Вам за придбання нашого продукту. Перед початком використання, будь ласка, уважно ознайомтеся з наступною інструкцією. Схеми та малюнки, наведені в цій інструкції, спрощені та містять лише необхідні деталі для правильного використання продукту.  
**УВАГА:** Недотримання рекомендацій, зазначених у цій інструкції, може бути підставою для відхилення reklamacji.
- (RU) Благодарим Вас за приобретение нашего продукта. Перед началом использования, пожалуйста, внимательно ознакомьтесь с данной инструкцией. Схемы и рисунки, приведенные в инструкции, упрощены и содержат только необходимые детали для правильного использования продукта.  
**ВНИМАНИЕ:** Несоблюдение рекомендаций, указанных в данной инструкции, может являться основанием для отказа в удовлетворении претензии.
- (DE) Vielen Dank für den Kauf unseres Produkts. Bevor Sie es verwenden, lesen Sie bitte sorgfältig die folgenden Anweisungen. Die in dieser Anleitung enthaltenen Diagramme und Abbildungen sind vereinfacht und enthalten nur die für die korrekte Verwendung des Produkts erforderlichen Details.  
**ACHTUNG:** Die Nichtbeachtung der in dieser Anleitung enthaltenen Empfehlungen kann ein Grund für die Ablehnung einer Reklamation sein.
- (LT) Dėkojame, kad įsigijote mūsų gaminį. Prieš pradėdami naudoti, atidžiai perskaitykite šią instrukciją. Šioje instrukcijoje pateikti brėžiniai ir schemos yra supaprastinti ir pateikia tik detales, būtinas tinkamam gaminio naudojimui.  
**ĮSPĖJIMAS:** Nesilaikant šios instrukcijos rekomendacijų, pretenzijos gali būti atmestos.

## (PL) WSKAZÓWKI BEZPIECZEŃSTWA

- Nie używać spirytusu, benzyny ani innych cieczy łatwopalnych do rozpalania lub ponownego podpalania grilla. Stosować tylko podpałki zgodne z EN 1860-3.
- Ustawiać grill na stabilnym, równym i niepalnym podłożu, z dala od materiałów łatwopalnych oraz nisko zawieszonych elementów.
- Trzymać dzieci i zwierzęta z dala od rozpalonego grilla.
- Nie przemieszczać grilla ani nie zmieniać położenia ruszki podczas pracy lub gdy znajduje się na nim żywność.
- Rozgrzany ruszt chwycić wyłącznie w rękawicach ochronnych.
- Podczas pierwszego użycia wypalić grill i utrzymywać paliwo w stanie żarzącym przez ok. 30 min przed grillowaniem.
- Stosować wyłącznie węgiel drzewny lub brykiet; nie przekraczać maksymalnej ilości paliwa i nie dopuszczać do wystawiania żaru ponad krawędź paleniska.
- Rozpalać za pomocą podpałek stałych, dodając kolejne porcje paliwa stopniowo.
- Po zakończeniu grillowania całkowicie ugasić żar wodą lub piaskiem. Nie pozostawiać grilla bez nadzoru.
- Nie używać grilla wewnątrz pomieszczeń ani w miejscach bez dobrej wentylacji (ryzyko zatrucia CO).
- Po ostygnięciu usuwać popiół wyłącznie do metalowego pojemnika.
- Regularnie czyścić grill, aby zapobiec zapłonowi tłuszczu; w razie pożaru tłuszczu nie używać wody.

## (EN) SAFETY INSTRUCTIONS

- Do not use spirits, gasoline, or any other flammable liquids to ignite or reignite the grill. Use only firelighters compliant with EN 1860-3.
- Place the grill on a stable, level, and non-flammable surface, away from flammable materials and low-hanging objects.
- Keep children and animals away from the lit grill.
- Do not move the grill or change the position of the grate while the grill is in use or when food is on it.

5. Handle the heated grate only with protective gloves.
6. Before the first use, burn in the grill and keep the fuel glowing for approx. 30 minutes before grilling.
7. Use only charcoal or briquettes; do not exceed the maximum amount of fuel and do not allow embers to rise above the edge of the fire bowl.
8. Light using solid firelighters, gradually adding more portions of fuel.
9. After grilling, completely extinguish the embers with water or sand. Do not leave the grill unattended.
10. Do not use the grill indoors or in poorly ventilated areas (risk of CO poisoning).
11. Once cooled, remove ash only into a metal container.
12. Clean the grill regularly to prevent grease fires; in case of a grease fire, do not use water.

## (CS) BEZPEČNOSTNÍ POKYNY

1. Nepoužívejte líh, benzín ani jiné snadno vznětlivé kapaliny k zapalování nebo opětovnému zapalování grilu. Používejte pouze podpalovače dle EN 1860-3.
2. Umístěte gril na stabilní, rovný a nehořlavý povrch, mimo dosah hořlavých materiálů a nízko visících předmětů.
3. Držte děti a zvířata dál od rozpáleného grilu
4. Nepřenášejte gril ani neměňte polohu roštu během provozu nebo když je na něm jídlo.
5. Zahřátý rošt uchopujte pouze v ochranných rukavicích.
6. Při prvním použití gril vypalte a udržujte palivo žhavé přibližně 30 minut před grilováním.
7. Používejte pouze dřevěné uhlí nebo brikety; nepřekračujte maximální množství paliva a nedovolte, aby žhavé uhlí přesahovalo okraj ohniště.
8. Zapalujte pomocí pevných podpalovačů a postupně přidávejte další porce paliva.
9. Po dokončení grilování úplně uhasťte žhavé uhlí vodou nebo pískem. Nenechávejte gril bez dozoru.
10. Nepoužívejte gril v uzavřených prostorách ani na místech bez dobrého větrání (riziko otravy CO).
11. Po vychladnutí odstraňte popel pouze do kovové nádoby.
12. Pravidelně čistěte gril, abyste zabránili vznícení tuku; v případě požáru tuku nepoužívejte vodu.

## (SK) BEZPEČNOSTNÉ POKYNY

1. Nepoužívajte lieh, benzín ani iné ľahko horľavé kvapaliny na zapálenie alebo opätovné zapálenie grilu. Používajte len podpaľovače podľa EN 1860-3.
2. Umiestnite gril na stabilný, rovný a nehorľavý povrch, mimo horľavých materiálov a nízko visiaceho vybavenia.
3. Držte deti a zvieratá ďalej od rozohriateho grilu.
4. Nepremiestňujte gril ani nemeníte polohu roštu počas prevádzky alebo keď je na ňom jedlo.
5. Rozohriaty rošt uchopujte len v ochranných rukaviciach.
6. Pri prvom použití gril vypáľte a udržujte palivo žeravé približne 30 minút pred grilovaním.
7. Používajte len drevené uhlie alebo brikety; neprekračujte maximálne množstvo paliva a nedovoľte, aby žeravé uhlie presahovalo okraj ohniska.
8. Zapalujte pomocou pevných podpaľovačov a postupne pridávajte ďalšie dávky paliva.
9. Po ukončení grilovania úplne zahaste žeravé uhlie vodou alebo pieskom. Nenechávajte gril bez dozoru.
10. Nepoužívajte gril v uzavretých priestoroch ani na miestach bez dobrého vetrania (riziko otravy CO).
11. Po vychladnutí odstráňte popol iba do kovovej nádoby.
12. Gril pravidelne čistite, aby ste predišli vzniku požiaru z tuku; v prípade požiaru tuku nepoužívajte vodu.

## (HU) BIZTONSÁGI UTASÍTÁSOK

1. Ne használjon szeszt, benzint vagy más könnyen gyúlékony folyadékot a grill meggyújtásához vagy újragyújtásához. Csak az EN 1860-3 szabványnak megfelelő gyújtókockát használjon.
2. A grillt stabil, egyenes és nem éghető felületre helyezze, távol a gyúlékony anyagoktól és az alacsonyan lógó tárgyaktól.
3. Tartsa távol a gyermekeket és az állatokat a felhevült grilltől.
4. Ne mozgassa a grillt és ne változtassa a rács helyzetét használat közben vagy amikor élelmiszer van rajta.
5. A forró grillrácsot csak védőkesztyűben fogja meg.
6. Az első használat előtt égesse ki a grillt, és tartsa parázsló állapotban a szenet kb. 30 percig grillezés előtt.
7. Csak faszenet vagy brikettet használjon; ne lépje túl az ajánlott tüzelőanyag mennyiségét, és ne engedje, hogy a parázs a tűztér pereme fölé érjen.
8. Szilárd gyújtóanyaggal gyújtson be, és fokozatosan adja hozzá a további tüzelőt.
9. Grillezés után teljesen oltsa el a parazsat vízzel vagy homokkal. Ne hagyja felügyelet nélkül a grillt.
10. Ne használja a grillt zárt térben vagy rosszul szellőző helyeken (CO-mérgezés veszélye).
11. A hamut csak kihűlés után távolítsa el, és kizárólag fém tárolóedénybe tegye.
12. Rendszeresen tisztítsa a grillt a zsír meggyulladásának elkerülése érdekében; zsírgégés esetén ne használjon vizet.

## (RO) INSTRUCȚIUNI DE SIGURANȚĂ

1. Nu folosi alcool, benzin sau alte lichide inflamabile pentru aprinderea sau reaprinderea grătarului. Utilizează doar aprinzătoare conforme cu EN 1860-3.
2. Așază grătarul pe o suprafață stabilă, plană și neinflamabilă, departe de materiale inflamabile și obiecte suspendate jos.
3. Ține copiii și animalele departe de grătarul încins.
4. Nu muta grătarul și nu schimbă poziția grătarului metalic în timpul utilizării sau când se află mâncare pe el.
5. Manipulează grătarul încins numai cu mânuși de protecție.
6. La prima utilizare, arde grătarul și menține combustibilul în stare înroșită aproximativ 30 de minute înainte de gătit.
7. Folosește doar cărbune de lemn sau brichete; nu depăși cantitatea maximă de combustibil și nu permite jarului să depășească marginea vetrei.
8. Aprinde folosind aprinzătoare solide și adaugă treptat porții suplimentare de combustibil.

9. După terminarea grătarului, stinge complet jarul cu apă sau nisip. Nu lăsa grătarul nesupravegheat.
10. Nu folosi grătarul în interior sau în zone fără ventilație adecvată (risc de intoxicație cu CO).
11. Îndepărtează cenușa doar după răcire și pune-o într-un recipient metalic.
12. Curăță grătarul regulat pentru a preveni incendiile cauzate de grăsime; în caz de incendiu de grăsime, nu folosi apă.

## (UA) ІНСТРУКЦІЇ З БЕЗПЕКИ

1. Не використовуйте спирт, бензин чи інші легкозаймісті рідини для розпалювання або повторного розпалювання гриля. Використовуйте лише розпалювачі, що відповідають EN 1860-3.
2. Встановлюйте гриль на стабільну, рівну та негорючу поверхню, подалі від легкозаймістих матеріалів і низько розташованих предметів.
3. Тримайте дітей і тварин подалі від розігрітого гриля.
4. Не переміщуйте гриль і не змінюйте положення решітки під час роботи або коли на ній є їжа.
5. Торкайтеся розігрітої решітки лише в захисних рукавицях.
6. Під час першого використання прожарте гриль і підтримуйте паливо в розжареному стані приблизно 30 хвилин перед смаженням.
7. Використовуйте лише деревне вугілля або брикети; не перевищуйте максимальну кількість палива та не допускайте, щоб жар виходив за край жаровні.
8. Розпалюйте за допомогою твердих розпалювачів, поступово додаючи нові порції палива.
9. Після закінчення приготування повністю загасіть жар водою або піском. Не залишайте гриль без нагляду.
10. Не використовуйте гриль у приміщеннях або в місцях з поганою вентиляцією (ризик отруєння CO).
11. Після охолодження видаляйте попіл тільки в металеву ємність.
12. Регулярно очищуйте гриль, щоб уникнути займання жиру; у разі займання жиру не використовуйте воду.

## (RU) ИНСТРУКЦИИ ПО БЕЗОПАСНОСТИ

1. Не используйте спирт, бензин или другие легко воспламеняющиеся жидкости для розжига или повторного розжига гриля. Используйте только розжиги, соответствующие EN 1860-3.
2. Устанавливайте гриль на стабильную, ровную и негорючую поверхность, вдали от легковоспламеняющихся материалов и низко расположенных предметов.
3. Держите детей и животных подальше от раскалённого гриля.
4. Не перемещайте гриль и не меняйте положение решётки во время работы или когда на ней находится еда.
5. К горячей решётке прикасайтесь только в защитных перчатках.
6. Перед первым использованием прокалите гриль и поддерживайте топливо в раскалённом состоянии около 30 минут перед приготовлением.
7. Используйте только древесный уголь или брикеты; не превышайте максимальное количество топлива и не допускайте, чтобы жар поднимался выше края жаровни.
8. Разжигайте с помощью твёрдых розжигов, постепенно добавляя новые порции топлива.
9. После завершения приготовления полностью потушите жар водой или песком. Не оставляйте гриль без присмотра.
10. Не используйте гриль в помещениях или в местах с плохой вентиляцией (риск отравления CO).
11. После остывания убирайте золу только в металлический контейнер.
12. Регулярно очищайте гриль, чтобы предотвратить возгорание жира; при возгорании жира не используйте воду.

## (DE) SICHERHEITSHINWEISE

1. Kein Spiritus, Benzin oder andere leicht entzündliche Flüssigkeiten zum Anzünden oder Wiederanzünden des Grills verwenden. Nur Anzündhilfen gemäß EN 1860-3 benutzen.
2. Den Grill auf eine stabile, ebene und nicht brennbare Oberfläche stellen, fern von brennbaren Materialien und niedrig hängenden Gegenständen.
3. Kinder und Tiere vom heißen Grill fernhalten.
4. Den Grill nicht bewegen und die Position des Rostes nicht verändern, während der Grill in Betrieb ist oder sich Lebensmittel darauf befinden.
5. Den heißen Grillrost nur mit Schutzhandschuhen anfassen.
6. Vor der ersten Benutzung den Grill einbrennen und die Glut etwa 30 Minuten vor dem Grillen halten.
7. Nur Holzkohle oder Briketts verwenden; die maximale Brennstoffmenge nicht überschreiten und nicht zulassen, dass die Glut über den Rand der Feuerstelle hinausragt.
8. Mit festen Anzündhilfen entzünden und nach und nach weitere Brennstoffportionen hinzufügen.
9. Nach dem Grillen die Glut vollständig mit Wasser oder Sand löschen. Den Grill nicht unbeaufsichtigt lassen.
10. Den Grill nicht in Innenräumen oder an schlecht belüfteten Orten verwenden (CO-Vergiftungsgefahr).
11. Die Asche erst nach dem Abkühlen entfernen und nur in einen Metallbehälter geben.
12. Den Grill regelmäßig reinigen, um Fettbrände zu vermeiden; bei einem Fettbrand kein Wasser verwenden.

## (LT) SAUGOS NURODYMAI













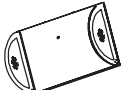

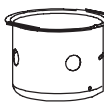
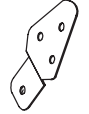

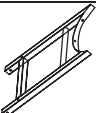

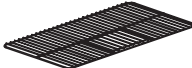

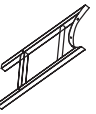







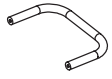

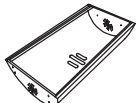
1. Nenaudokite spirito, benzino ar kitų lengvai užsidegančių skysčių grilio užkūrimui ar pakartotiniam užkūrimui. Naudokite tik EN 1860-3 standartą atitinkančius uždegiklius.
2. Grilį statykite ant stabilaus, lygaus ir nedegaus paviršiaus, atokiau nuo degių medžiagų ir žemai kabančių daiktų.
3. Laikykite vaikus ir gyvūnus atokiau nuo įkaitusio grilio.
4. Neneškite grilio ir nekeiskite grotelių padėties jam veikiant arba kai ant jų yra maistas.
5. Įkaitusias groteles lieskite tik su apsauginėmis pirštinėmis.
6. Pirmą kartą naudodami iškaitinkite grilį ir palaikykite žarijas įkaitusias apie 30 minučių prieš kepimą.
7. Naudokite tik medžio anglį arba briketus; nevirsykite maksimalios kuro normos ir neleiskite žarijoms pakilti virš židinio krašto.
8. Kūrenkite naudodami kietus uždegiklius, palaipsniui pridėdami daugiau kuro.
9. Baigę kepti visiškai užgesinkite žarijas vandeniui arba smėliui. Neleiskite griliui veikti be priežiūros.
10. Nenaudokite grilio patalpose ar prastai vėdinamose vietose (CO apsinuodijimo pavojus).
11. Pelenus išmeskite tik įiems atvėsus ir tik į metalinį indą.
12. Reguliariai valykite grilį, kad išvengtumėte riebalų užsidegimo; riebalų gaisro atveju nenaudokite vandens.

# 2

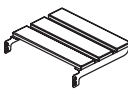
## Instrukcja montażu / Assembly Instructions / Návod k montáži / Návod na montáž / Szerelési útmutató / Instrucțiuni de asamblare / Інструкція з монтажу / Інструкція по сборке / Montageanleitung / Surinkimo instrukcija

- (PL)** Przedstawione elementy oraz schematy montażu mają charakter poglądowy. Rzeczywisty produkt może nieznacznie różnić się od ilustracji, a zawartość opakowania może odbiegać od przedstawionych rysunków.
- (EN)** The components and assembly diagrams shown are for illustrative purposes only. The actual product may differ slightly from the illustrations, and the contents of the package may vary from the drawings shown.
- (CS)** Uvedené prvky a montážní schémata mají pouze ilustrační charakter. Skutečný výrobek se může mírně lišit od ilustrací a obsah balení se může od uvedených obrázků odlišovat.
- (SK)** Uvedené prvky a montážne schémy majú iba ilustračný charakter. Skutočný výrobok sa môže mierne líšiť od ilustrácií a obsah balenia sa môže od uvedených obrázkov odlišovať.
- (HU)** A bemutatott elemek és szerelési ábrák csak tájékoztató jellegűek. A tényleges termék kis mértékben eltérhet az illusztrációktól, és a csomag tartalma eltérhet a bemutatott rajzoktól.
- (RO)** Elementele și schemele de asamblare prezentate au doar caracter ilustrativ. Produsul real poate diferi ușor de ilustrate.
- (UA)** Наведені елементи та схеми складання мають ознайомчий характер. Реальний продукт може дещо відрізнятись від ілюстрацій, а вміст упаковки може відрізнятись від поданих зображень.
- (RU)** Представленные элементы и схемы сборки носят ознакомительный характер. Реальный продукт может незначительно отличаться от изображений, а комплект поставки может отличаться от представленных рисунков.
- (DE)** Die dargestellten Teile und Montageschemata dienen nur zur Veranschaulichung. Das tatsächliche Produkt kann geringfügig von den Abbildungen abweichen, und der Packungsinhalt kann von den dargestellten Zeichnungen unterschiedlich sein.
- (LT)** Pateikti elementai ir surinkimo schemas yra tik iliustracinio pobūdžio. Tikrasis gaminyš gali šiek tiek skirtis nuo iliustracijų, o pakuotės turinys gali neatitikti pateiktų brėžinių.

### ELEMENTY URZĄDZENIA / DEVICE COMPONENTS / SOUČÁSTI ZAŘÍZENÍ / SÚČIASTKY ZA-RIADENIA / A KÉSZÜLÉK RÉSZEI / COMPONENTELE DISPOZITIVULUI / КОМПОНЕНТИ ПРИБОРОУ / КОМПОНЕНТЫ УСТРОЙСТВА / GERÄTEKOMPONENTEN / ĮRENGINIO DALYS

1		2 SZT.	9		1 SZT.	17		1 SZT.	25		1 SZT.
2		1 SZT.	10		1 SZT.	18		2 SZT.	A	 M6x50	4 SZT.
3		1 SZT.	11		1 SZT.	19		1 SZT.	B	 M8	2 SZT.
4		1 SZT.	12		1 SZT.	20		2 SZT.	C	 M6x12	18 SZT.
5		1 SZT.	13		4 SZT.	21		1 SZT.	D	 M6	21 SZT.
6		2 SZT.	14		1 SZT.	22		1 SZT.	E	 M6	2 SZT.
7		1 SZT.	15		4 SZT.	23		2 SZT.	F	 M5x12	8 SZT.
8		2 SZT.	16		1 SZT.	24		1 SZT.	G	 M5	12 SZT.
									H	 M6x20	2 SZT.
									I	 M5x40	2 SZT.
									J	 M6x12	2 SZT.

1

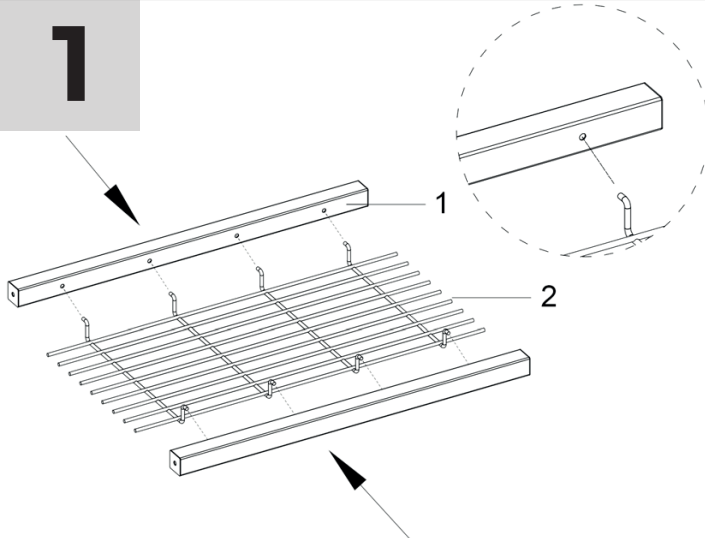

2

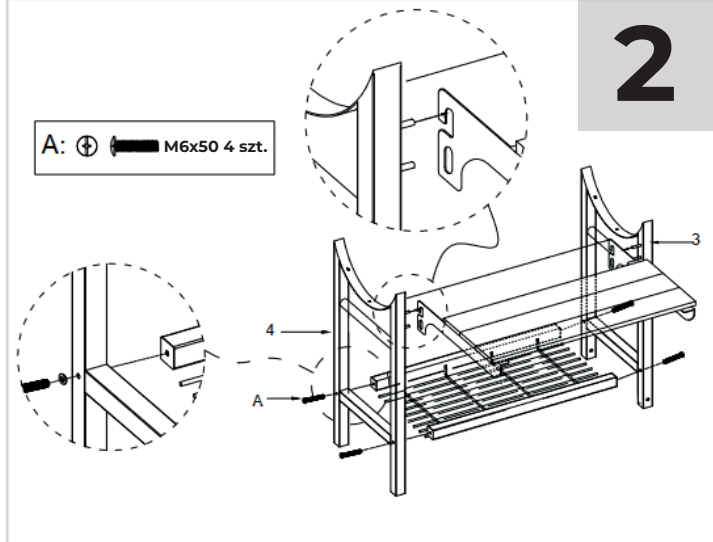

3

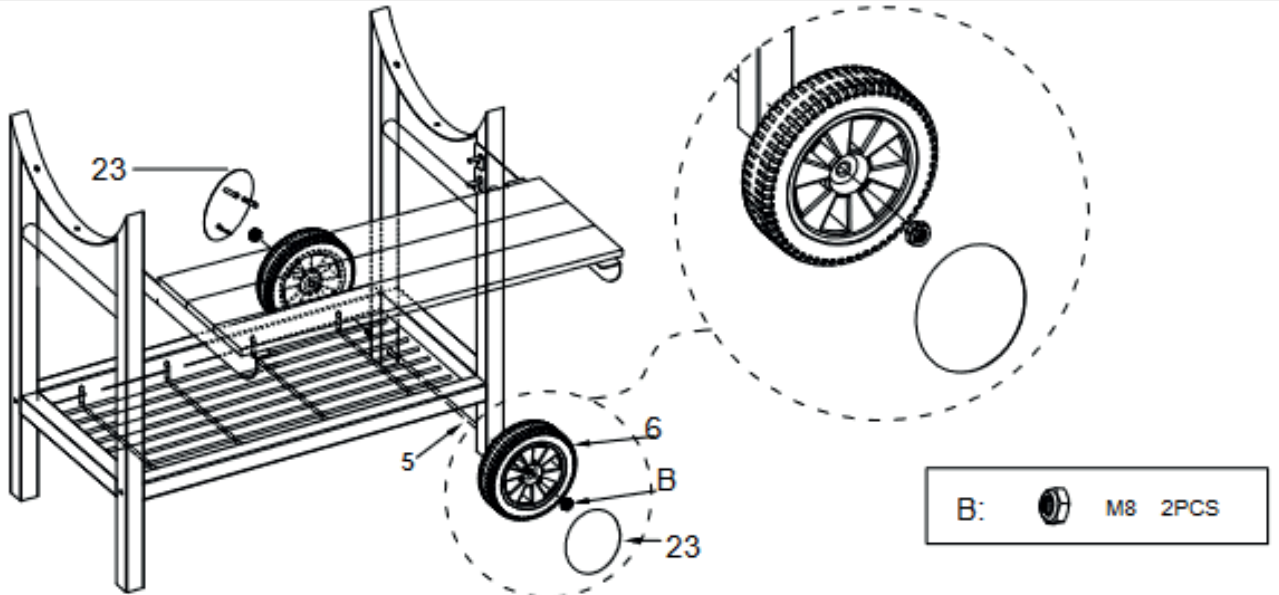

4

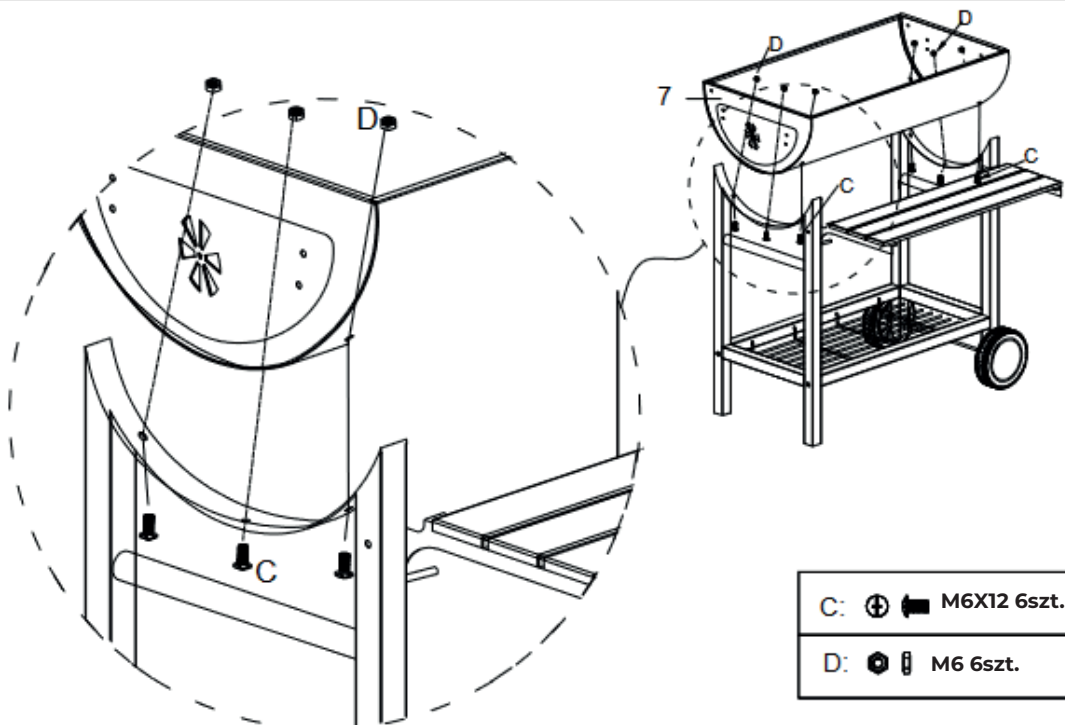

# 5

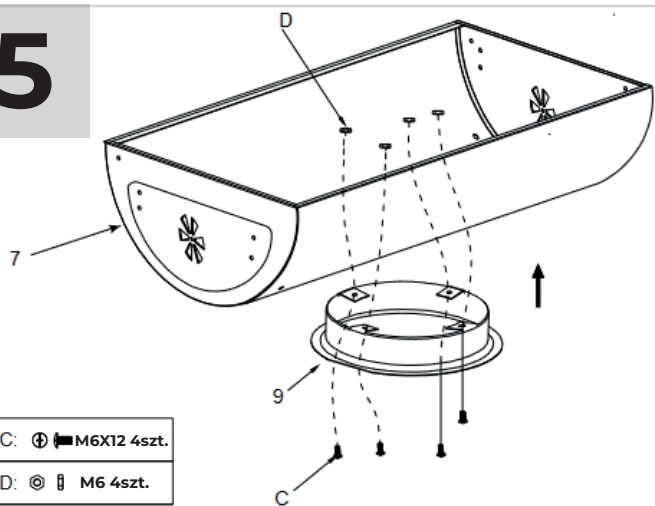

# 6

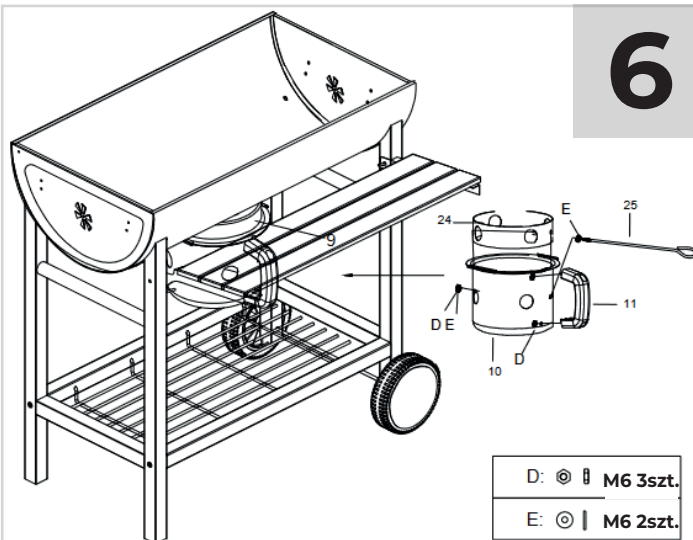

# 7

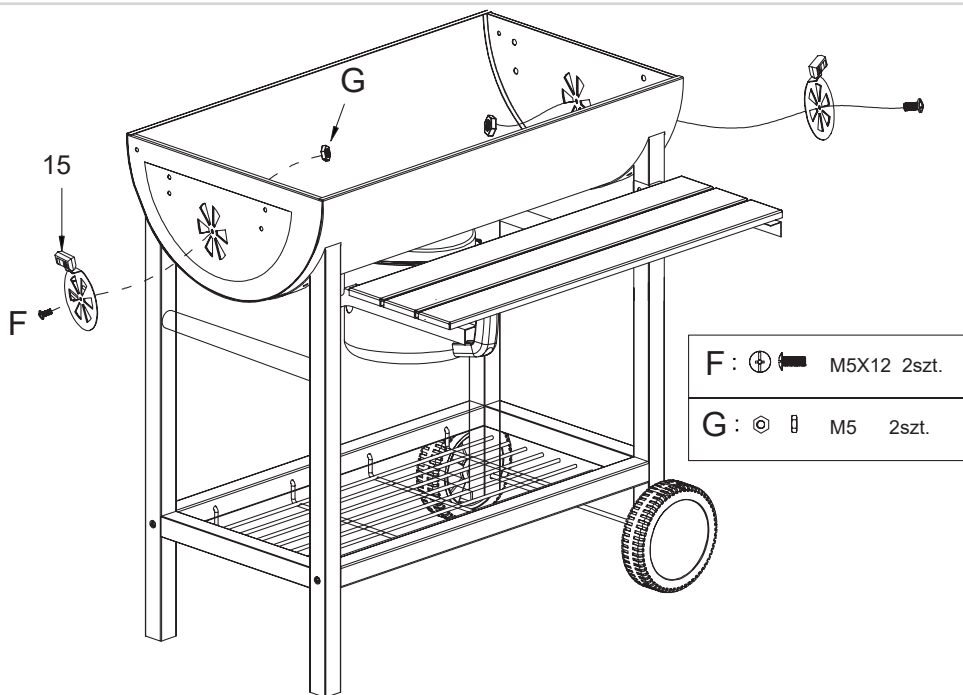

# 8

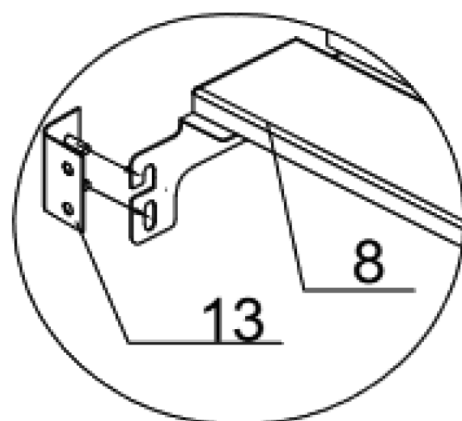
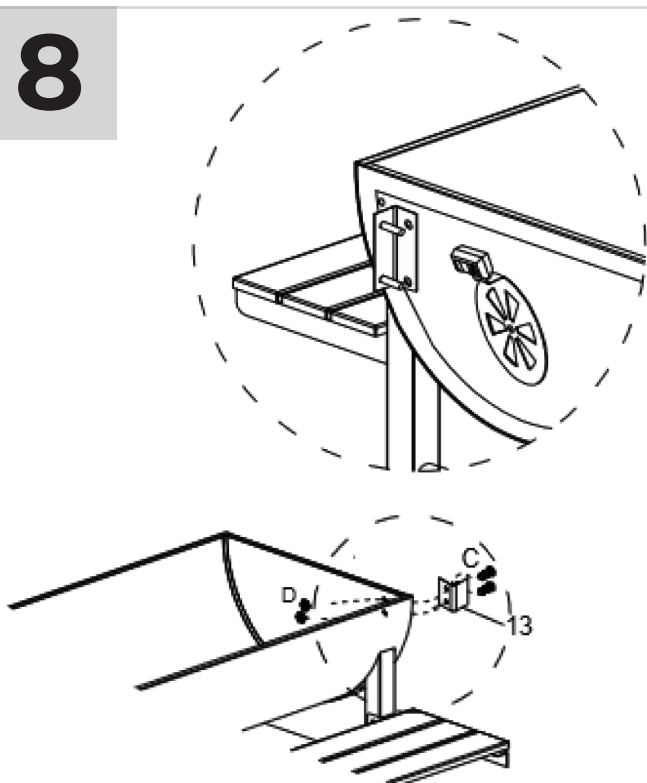

# 9

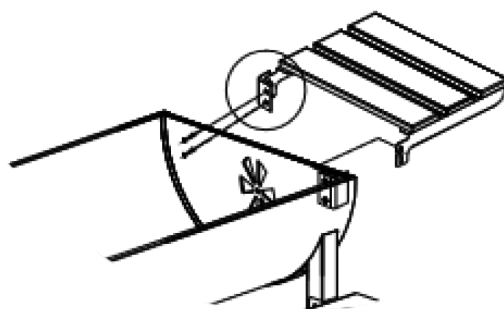

# 10

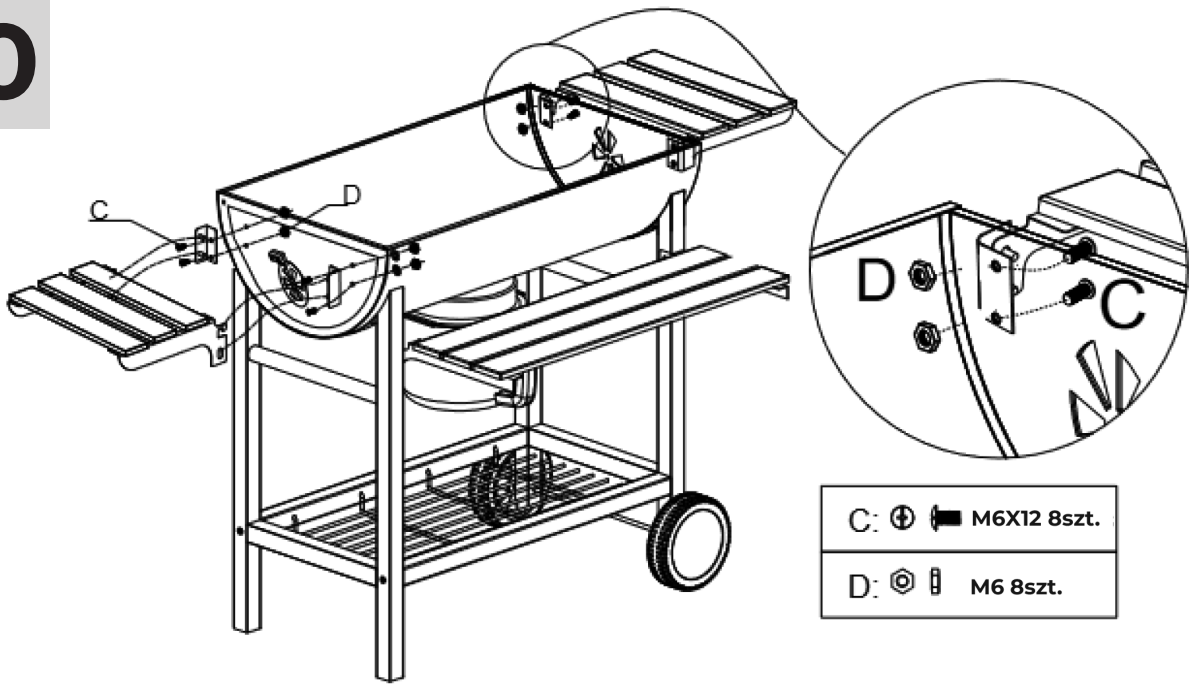

C:  M6X12 8szt.

D:  M6 8szt.

# 11

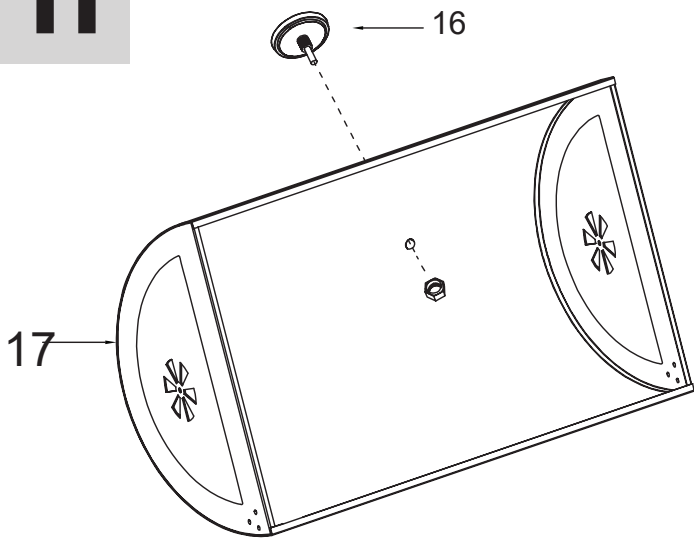

16

17

# 12

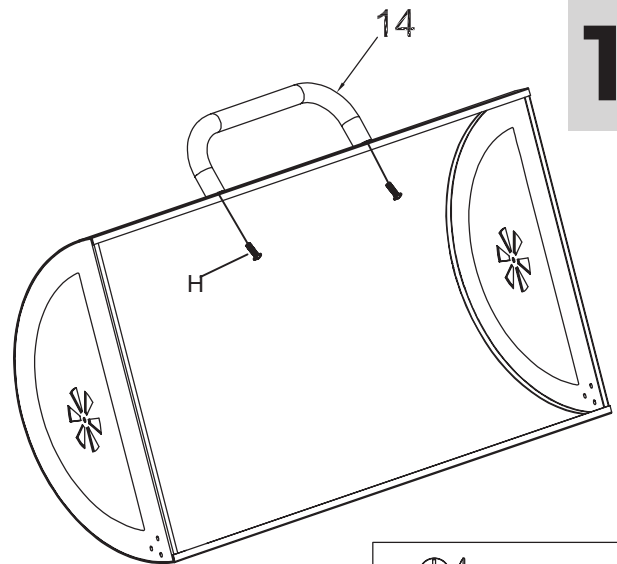

H:  M6X20 2szt.

# 13

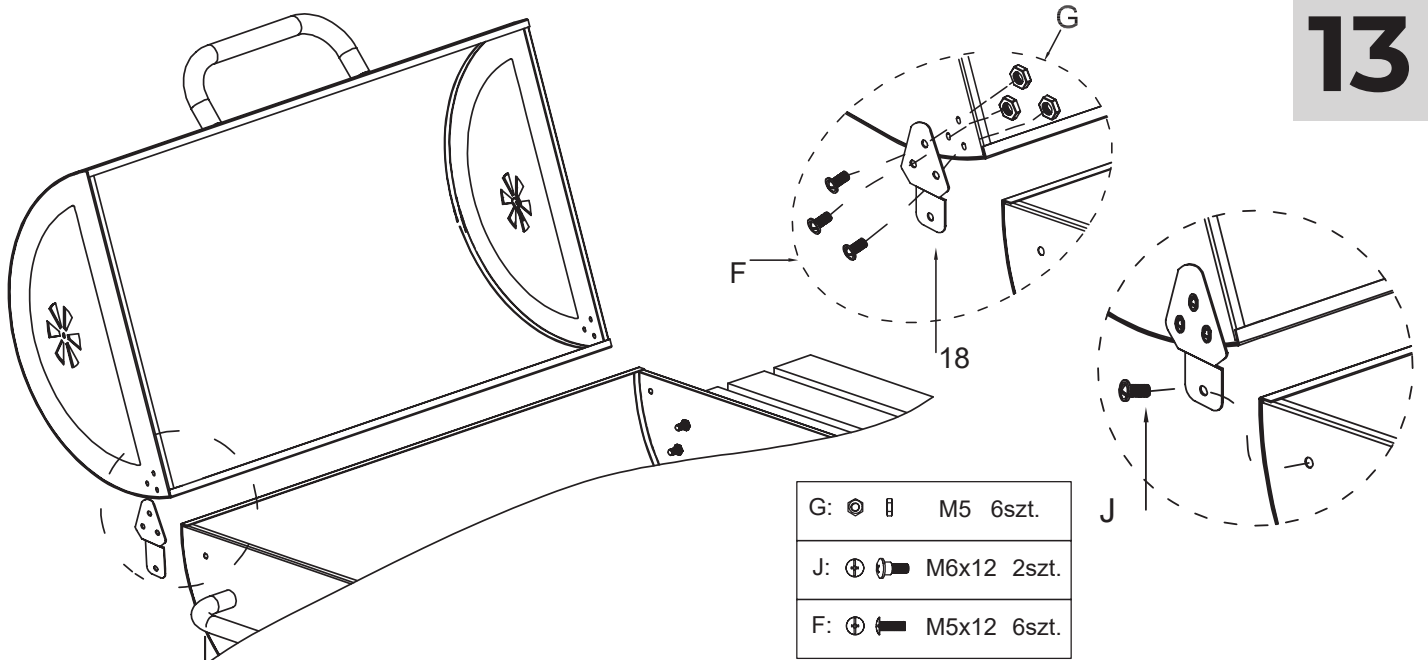

G:  M5 6szt.

J:  M6x12 2szt.

F:  M5x12 6szt.

# 14

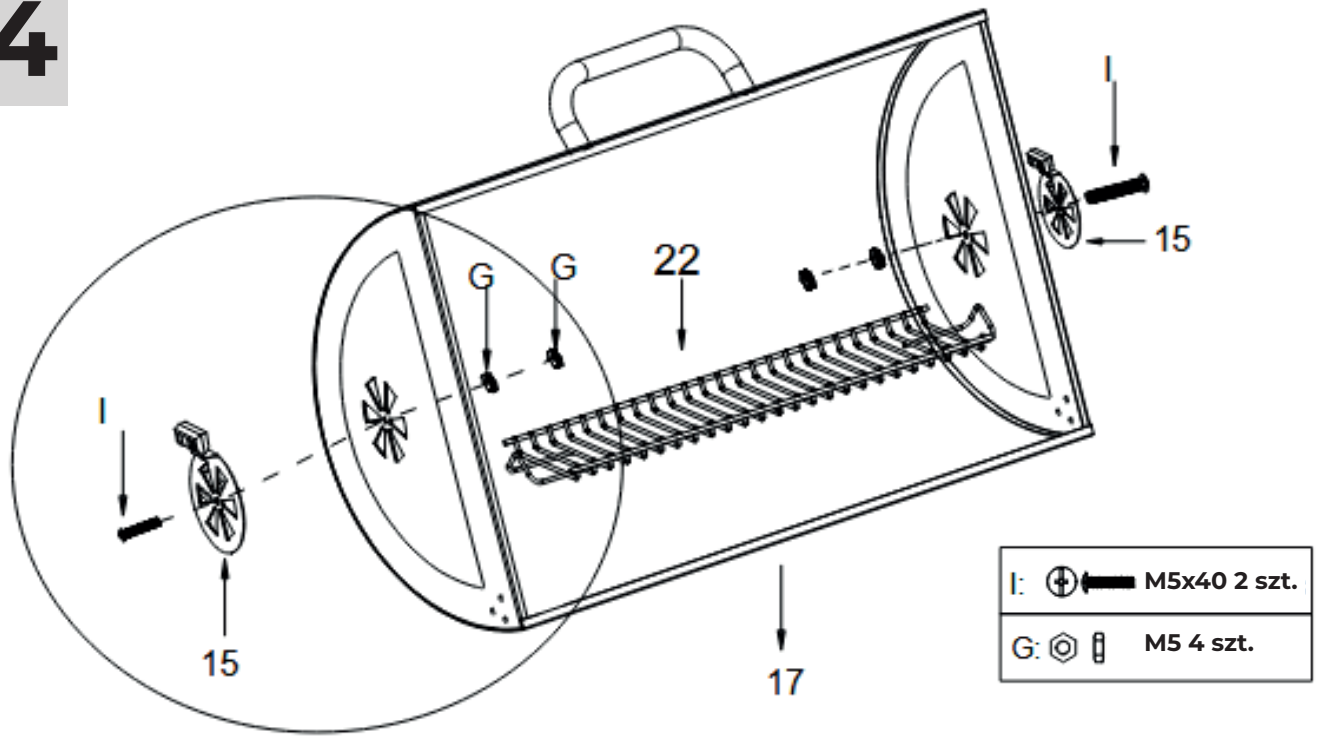

# 15

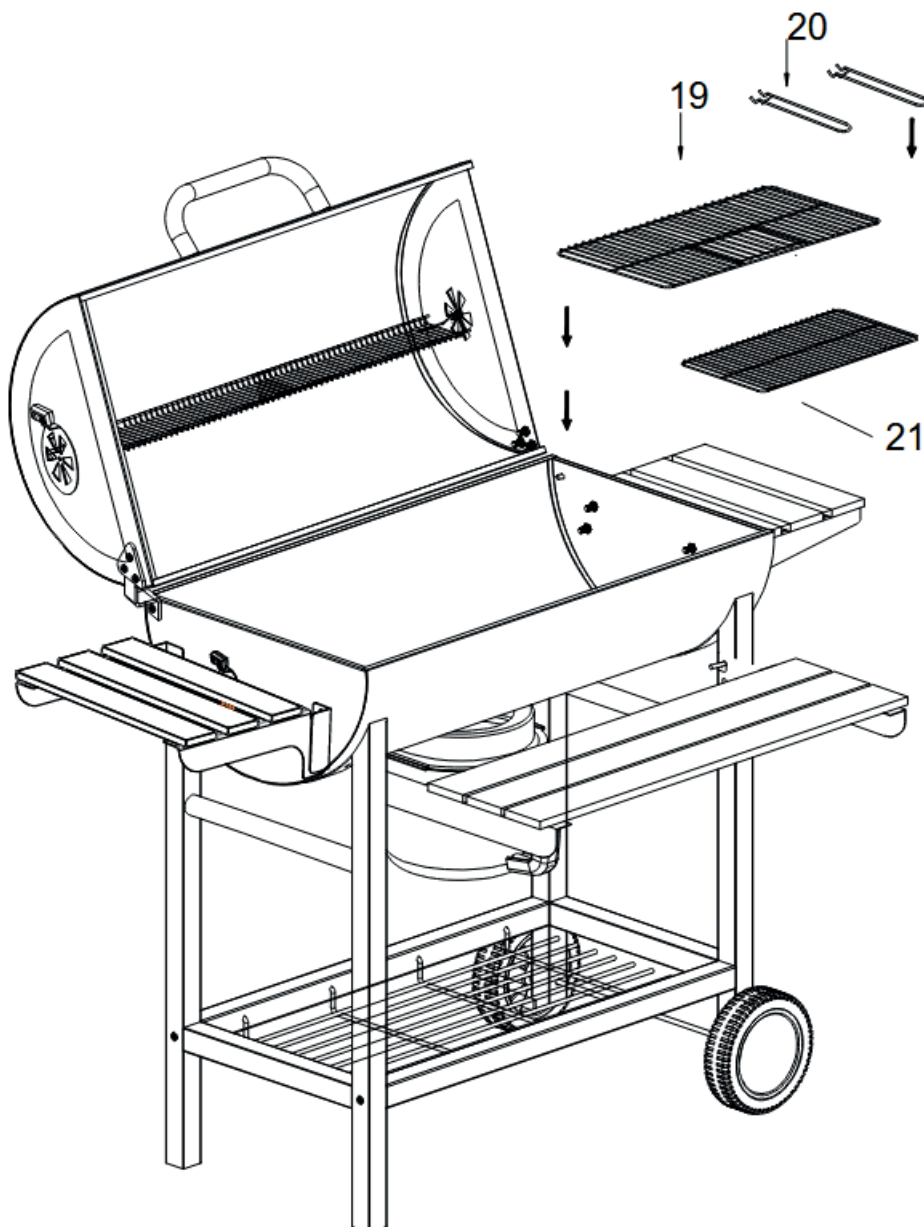

## (PL) KROKI MONTAŻU

### KROK 1. Montaż dolnej półki

- Ułóż dwie poprzeczki oznaczone jako 1 równolegle.
- Pomiędzy nimi zamocuj metalową kratkę 2, wsuwając jej końce w wycięcia poprzeczek.

### KROK 2. Montaż ramy bocznej

- Przykręć dolną półkę do dwóch pionowych nóg konstrukcji. Użyj do tego śrub A (M6×50) – 4 szt.
- Nałóż przednią półkę na poprzeczne uchwyty konstrukcji

### KROK 3. Montaż kół

- Na jedną stronę ramy załóż koła.
- Na osź włóż kolejno: koło, nakrętkę B (M8), osłonka.
- Dokręć połączenie, ale zostaw minimalny luz, aby koła obracały się swobodnie.

### KROK 4. Montaż paleniska na ramie

- Ustaw główną część paleniska (misę) na ramie.
- Przykręć ją śrubami C (M6×12) i D (M6) zgodnie z otworami.

### KROK 5. Montaż dna paleniska

- Pod misą zamocuj okrągłą dolną blachę.
- Przykręć ją śrubami C (M6×12) oraz D (M6) – zgodnie z rysunkiem.

### KROK 6. Montaż popielnika i uchwytu regulatora powietrza

- Zamocuj mechanizm regulacji powietrza na boku paleniska.
- Użyj elementów E oraz śrub D (M6).
- Z zewnątrz przykręć pokrętko regulacji.

### KROK 7. Montaż bocznego pokrętkła wentylacji

- Do boku paleniska przykręć ozdobno-wentylacyjne koło.
- Użyj śrub F (M5×12) i G (M5).
- Sprawdź, czy koło obraca się swobodnie.

### KROK 8. Montaż pierwszego wspornika bocznej półki

- Po lewej stronie zamocuj pierwszy wspornik półki 13. Przykręć element śrubą C (M6×12) i D (M6).

### KROK 9. Montaż drugiego wspornika 13 oraz półki

- Najpierw zamocuj element 13 bezpośrednio do półki
- Połącz go z wcześniej zamontowanym elementem 13 znajdującym się już na grillu (z kroku 8).

### KROK 10. Montaż wsporników i półki po przeciwnej stronie

- Ten krok to lustrzane powtórzenie kroków 8 i 9, ale po drugiej stronie grilla.

### KROK 11. Montaż termometru w pokrywie

- Przełóż trzpień termometru przez otwór w pokrywie.
- Od wewnętrznej strony pokrywy nakręć nakrętkę mocującą.

### KROK 12. Montaż uchwytu górnego

- Na górze pokrywy przykręć uchwyt 14 używając śrub H (M6×20).

### KROK 13. Montaż pokrywy do paleniska

- Ustaw pokrywę na misie.
- Przykręć zawiasy za pomocą śrub F (M5×12), G (M5) oraz J (M6×12).
- Upewnij się, że pokrywa otwiera się płynnie.

### KROK 14. Montaż rusztu podtrzymującego

- Wewnątrz pokrywy zamocuj górny ruszt podgrzewający 22.
- Użyj śrub I (M5×40) i G (M5).

### KROK 15. Montaż głównych rusztów

- Umieść dwa metalowe ruszty grillowe wewnątrz miski paleniska.

## (EN) ASSEMBLY STEPS

### STEP 1. Installing the lower shelf

- Arrange the two crossbars marked as 1 parallel to each other.
- Attach the metal grate 2 between them, sliding its ends into the cutouts of the crossbars.

### STEP 2. Installing the side frame

- Screw the lower shelf to the two vertical legs of the structure.
- Use screws A (M6×50) – 4 pcs.
- Attach the front shelf to the front brackets of the structure.

### STEP 3. Installing the wheels

- Place the wheels on one side of the frame.
- Slide onto the axle in the following order: wheel, nut B (M8), cap.
- Tighten the connection, leaving minimal play so the wheels can rotate freely.

### STEP 4. Installing the fire bowl on the frame

- Set the main part of the fire bowl (the basin) on the frame.
- Attach it with screws C (M6×12) and D (M6) according to the holes.

### STEP 5. Installing the bottom of the fire bowl

- Insert the round bottom plate under the basin.
- Attach it with screws C (M6×12) and D (M6) according to the diagram.

### STEP 6. Installing the ashtray and air regulator knob

- Insert the ventilation mechanism into the side of the fire bowl.
- Attach elements E and F from the outside using screw D (M6).
- From the outside, attach the regulator knob.

### STEP 7. Installing the ventilation cover

- Attach the decorative ventilation cover to the bottom of the fire bowl.

- Use screw F (M5×12) – 1 pc.

- Make sure the cover moves freely.

### STEP 8. Installing the first side shelf support

- On the left side, install the first side shelf support 13.
- Attach the part with screw C (M6×12) and D (M6).

### STEP 9. Installing the second support 13 and the shelf

- First mount part 13 directly to the shelf.
- Then connect it with the previously installed part 13 that is already on the grill (from step 8).

### STEP 10. Installing the supports and shelf on the opposite side

- This step is a mirror repetition of steps 8 and 9, but on the other side of the grill.

### STEP 11. Installing the thermometer in the lid

- Insert the thermometer pin through the hole in the lid.
- From the inside of the lid, screw on the retaining nut.

### STEP 12. Installing the top handle

- Attach handle 14 to the top of the lid using screws H (M6×20).

### STEP 13. Installing the lid on the fire bowl

- Place the lid on the basin.
- Attach the hinges using screws F (M5×12), G (M5), and J (M6×12).
- Make sure the lid opens smoothly.

### STEP 14. Installing the warming rack

- Inside the lid, attach the warming rack 22.
- Use screws I (M5×40) and G (M5).

### STEP 15. Installing the grill grates

- Place the metal cooking grates inside the fire bowl.

## (CS) KROKY MONTÁŽE

### KROK 1. Montáž spodní police

- Umístěte dvě příčky označené jako 1 rovnoběžně.
- Mezi ně upevněte kovovou mřížku 2 zasunutím jejích konců do výřezů v příčkách.

### KROK 2. Montáž bočního rámu

- Přišroubujte spodní polici ke dvěma svislým nohám konstrukce.
- Použijte šrouby A (M6×50) – 4 ks.
- Připevněte přední polici na přední držáky konstrukce.

### KROK 3. Montáž kol

- Na jednu stranu rámu nasadte kola.
- Na osu nasadte postupně: kolo, matku B (M8), krytku.
- Dotáhněte spojení tak, aby zůstal minimální vůle a kola se volně otáčela.

### KROK 4. Montáž ohniště na rám

- Položte hlavní část ohniště (misu) na rám.
- Přišroubujte ji šrouby C (M6×12) a D (M6) podle otvorů.

### KROK 5. Montáž dna ohniště

- Pod mísu vložte kulatou spodní desku.
- Připevněte ji šrouby C (M6×12) a D (M6) podle obrázku.

### KROK 6. Montáž popelníku a ovládacího knoflíku vzduchu

- Vsuňte ventilační mechanismus do boku ohniště.
- Z vnější strany připevněte prvek E a F pomocí šroubu D (M6).
- Z vnějšku nasadte regulační knoflík.

### KROK 7. Montáž ventilační krytky

- Ke spodní části ohniště připevněte ozdobnou ventilační krytku.
- Použijte šroub F (M5×12) – 1 ks.
- Zkontrolujte, zda se krytka volně pohybuje.

### KROK 8. Montáž prvního bočního držáku police

- Na levé straně namontujte první držák police 13.
- Připevněte prvek pomocí šroubu C (M6×12) a D (M6).

### KROK 9. Montáž druhého držáku 13 a police

- Nejprve připevněte prvek 13 přímo k polici.
- Poté jej spojte s dříve namontovaným prvkem 13, který je již na grillu (z kroku 8).

### KROK 10. Montáž držáků a police na opačné straně

- Tento krok je zrcadlovým opakováním kroků 8 a 9, ale na druhé straně grilu.

### KROK 11. Montáž teploměru do víka

- Prostrčte čep teploměru otvorem ve víku.
- Z vnitřní strany víka našroubujte upevňovací matku.

### KROK 12. Montáž horního madla

- Na horní část víka připevněte madlo 14 pomocí šroubů H (M6×20).

### KROK 13. Montáž víka na ohniště

- Umístěte víko na mísu.

- Připevněte panty pomocí šroubů F (M5×12), G (M5) a J (M6×12).
- Ujistěte se, že víko se hladce otevírá.

### KROK 14. Montáž ohřívací mřížky

- Uvnitř víka připevněte ohřívací mřížku 22.
- Použijte šrouby I (M5×40) a G (M5).

### KROK 15. Montáž grilovacích roštů

- Umístěte kovové grilovací rošty dovnitř ohniště.

## (SK) KROKY MONTÁŽE

### KROK 1. Montáž dolnej police

- Umiestnite dve priečky označené ako 1 rovnobežne.
- Medzi ne vložte kovovú mriežku 2 zasunutím jej koncov do výrezov v priečkach.

### KROK 2. Montáž bočného rámu

- Prišróbujte dolnú policu k dvom zvislým nohám konštrukcie.
- Použite skrutky A (M6×50) – 4 ks.
- Pripojte prednú policu na predné držiaky konštrukcie.

### KROK 3. Montáž kolies

- Na jednu stranu rámu nasad'te kolesá.
- Na os nasad'te postupne: koleso, maticu B (M8), krytku.
- Dotiahnite spojenie tak, aby zostala minimálna vôľa a kolesá sa voľne otáčali.

### KROK 4. Montáž ohniska na rám

- Položte hlavnú časť ohniska (misu) na rám.
- Pripievajte ju skrutkami C (M6×12) a D (M6) podľa otvorov.

### KROK 5. Montáž dna ohniska

- Pod misu vložte okrúhlu spodnú dosku.
- Pripievajte ju skrutkami C (M6×12) a D (M6) podľa obrázku.

### KROK 6. Montáž popolníka a regulačného kolieska vzduchu

- Zasuňte ventilačný mechanizmus do boku ohniska.
- Z vonkajšej strany upevnite prvky E a F pomocou skrutky D (M6).
- Z vonkajšej strany nasad'te regulačné koliesko.

### KROK 7. Montáž ventilačnej krytky

- Na spodnú časť ohniska pripievajte ozdobnú ventilačnú krytku.
- Použite skrutku F (M5×12) – 1 ks.
- Skontrolujte, či sa krytka voľne pohybuje.

### KROK 8. Montáž prvého bočného držiaka police

- Na ľavej strane namontujte prvý držiak police 13.
- Prichyťte ho skrutkou C (M6×12) a D (M6).

### KROK 9. Montáž druhého držiaka 13 a police

- Najskôr namontujte diel 13 priamo na policu.
- Potom ho spojte s už namontovaným dielom 13, ktorý je na grile (z kroku 8).

### KROK 10. Montáž držiakov a police na opačnej strane

- Tento krok je zrkadlovým zopakovaním krokov 8 a 9 na druhej strane grilu.

### KROK 11. Montáž teplomera do veka

- Prestrčte čap teplomera otvorom vo veku.
- Z vnútornej strany veka nasrutkujte upevňovaciu maticu.

### KROK 12. Montáž horného držadla

- Na hornú časť veka pripievajte držadlo 14 pomocou skrutiek H (M6×20).

### KROK 13. Montáž veka na ohnisko

- Umiestnite veko na misu.
- Pripojte pánky pomocou skrutiek F (M5×12), G (M5) a J (M6×12).
- Uistite sa, že sa veko hladko otvára.

### KROK 14. Montáž ohrievacej mriežky

- Vo vnútri veka upevnite ohrievaciu mriežku 22.
- Použite skrutky I (M5×40) a G (M5).

### KROK 15. Montáž grilovacích roštov

- Umiestnite kovové grilovacie rošty dovnútra ohniska.

## (HU) Szerelési lépések

### 1. LÉPÉS: Az alsó polc felszerelése

- Helyezze el a két, 1-gyel jelölt keresztléct párhuzamosan.
- Közéjük rögzítse a 2-es fémrácsot úgy, hogy a végeit a keresztlécek kivágásaiba tolja.

### 2. LÉPÉS: Az oldalsó keret felszerelése

- Csavarozza az alsó polcot a szerkezet két függőleges lábához.
- Használjon A jelű csavarokat (M6×50) – 4 db.
- Szerelje fel az első polcot a szerkezet elülső tartóira.

### 3. LÉPÉS: A kerek felszerelése

- A keretek egyik oldalára helyezze fel a kerekeket.
- A tengelyre sorban tegye fel: kerék, B (M8) anya, kupak.
- Húzza meg úgy, hogy minimális holtjáték maradjon, és a kerek szabadon foroghassanak.

### 4. LÉPÉS: A tűztér felszerelése a keretre

- Helyezze a tűztér fő részét (tálat) a keretre.
- Rögzítse C (M6×12) és D (M6) csavarokkal a furatok szerint.

### 5. LÉPÉS: A tűztér aljának felszerelése

- A tál alá helyezze be a kerék alsó lemezét.
- Rögzítse C (M6×12) és D (M6) csavarokkal az ábra szerint.

### 6. LÉPÉS: A hamutartó és a levegőszabályzó gomb felszerelése

- Helyezze be a szellőzőmechanizmust a tűztér oldalába.
- Kívülről rögzítse az E és F elemeket D (M6) csavarral.
- Kívülről helyezze fel a szabályzó gombot.

### 7. LÉPÉS: A szellőzőfedél felszerelése

- A tűztér aljára szerelje fel a díszítő szellőzőfedelelet.
- Használjon F (M5×12) csavart – 1 db.
- Ellenőrizze, hogy a fedél szabadon mozog-e.

### 8. LÉPÉS: Az első oldalsó polctartó felszerelése

- A bal oldalon szerelje fel az első polctartót (13-as elem).
- Rögzítse C (M6×12) és D (M6) csavarral.

### 9. LÉPÉS: A második 13-as tartó és a polc felszerelése

- Először rögzítse a 13-as elemet közvetlenül a polchoz.
- Ezután kösse össze a korábban felszerelt 13-as elemmel, amely már a grillen van (8. lépés).

### 10. LÉPÉS: Tartók és polc felszerelése a másik oldalon

- Ez a lépés a 8. és 9. pont tükörképe, de a grill jobb oldalán.

### 11. LÉPÉS: A hőmérő felszerelése a fedélre

- Vezesse át a hőmérő tengelyét a fedél nyílásán.
- A fedél belsejéből tekerje rá a rögzítő anyát.

### 12. LÉPÉS: A felső fogantyú felszerelése

- A fedél tetejére rögzítse a 14-es fogantyút H (M6×20) csavarokkal.

### 13. LÉPÉS: A fedél felszerelése a tűztérre

- Helyezze a fedelet a tátra.
- Rögzítse a zsanérokat F (M5×12), G (M5) és J (M6×12) csavarokkal.
- Győződjön meg róla, hogy a fedél simán nyílik.

### 14. LÉPÉS: A melegítőrács felszerelése

- A fedél belsejében rögzítse a 22-es melegítőrácsot.
- Használjon I (M5×40) és G (M5) csavarokat.

### 15. LÉPÉS: A grillrácsok behelyezése

- Helyezze be a fém grillrácsokat a tűztérbe.

## (RO) Pașii de asamblare

### PASUL 1. Montarea raftului inferior

- Așezați cele două traverse marcate cu 1 paralel una față de cealaltă.
- Montați între ele grătarul metalic 2, introducând capetele acestuia în decupajele traverselor.

### PASUL 2. Montarea cadrului lateral

- Înșurubați raftul inferior de cele două picioare verticale ale structurii.
- Folosiți șuruburi A (M6×50) – 4 buc.
- Montați raftul frontal pe suporturile frontale ale structurii.

### PASUL 3. Montarea roților

- Montați roțile pe o parte a cadrului.
- Introduceți pe ax, în ordine: roata, piulița B (M8), capacul.
- Strângeți astfel încât să rămână un joc minim și roțile să se poată roti liber.

### PASUL 4. Montarea vetrei pe cadru

- Așezați partea principală a vetrei (vasul) pe cadru.
- Prindeți-l cu șuruburi C (M6×12) și D (M6) conform găurilor.

### PASUL 5. Montarea fundului vetrei

- Introduceți placa rotundă de jos sub vas.
- Prindeți-o cu șuruburi C (M6×12) și D (M6) conform desenului.

### PASUL 6. Montarea tăviței de cenușă și a butonului de reglare a aerului

- Introduceți mecanismul de ventilație în lateralul vetrei.
- Pe partea exterioară fixați elementele E și F cu șurubul D (M6).
- Montați butonul de reglare la exterior.

### PASUL 7. Montarea capacului de ventilație

- Fixați capacul decorativ de ventilație în partea de jos a vetrei.
- Folosiți un șurub F (M5×12) – 1 buc.
- Verificați dacă se mișcă liber.

### PASUL 8. Montarea primului suport lateral al raftului

- Pe partea stângă montați primul suport de raft 13.
- Fixați-l cu șurubul C (M6×12) și D (M6).

### PASUL 9. Montarea celui de-al doilea suport 13 și a raftului

- Mai întâi fixați elementul 13 direct pe raft.
- Apoi conectați-l cu elementul 13 deja montat pe grill (din pasul 8).

### PASUL 10. Montarea suporturilor și a raftului pe partea opusă

- Acest pas este o repetare în oglindă a pașilor 8 și 9, dar pe cealaltă parte a grillului.

### PASUL 11. Montarea termometrului în capac

- Introduceți axul termometrului prin orificiul din capac.
- Pe interiorul capacului înșurubați piulița de fixare.

### PASUL 12. Montarea mânerului superior

- Pe partea superioară a capacului montați mânerul 14 folosind șuruburile H (M6×20).

### PASUL 13. Montarea capacului pe vatră

- Așezați capacul pe vas.
- Prindeți balamalele cu șuruburi F (M5×12), G (M5) și J (M6×12).
- Asigurați-vă că se deschide ușor.

### PASUL 14. Montarea raftului de încălzire

- În interiorul capacului montați raftul de încălzire 22.
- Folosiți șuruburi I (M5×40) și G (M5).

### PASUL 15. Montarea grătarelor

- Așezați grătarele metalice în interiorul vetrei.

## (UA) Кроки складання

### КРОК 1. Монтаж нижньої полиці

- Розташуйте дві перекладини, позначені як 1, паралельно одна одній.
- Закріпіть між ними металеву решітку 2, вставивши її кінці у вирізи перекладин.

### КРОК 2. Монтаж бокової рами

- Прикрутіть нижню полицю до двох вертикальних ніжок конструкції.
- Використовуйте гвинти А (M6×50) – 4 шт.
- Закріпіть передню полицю на передніх тримачах конструкції.

### КРОК 3. Монтаж коліс

- Встановіть колеса з одного боку рами.
- На вісь надягайте по черзі: колесо, гайку В (M8), ковпачок.
- Затягніть з'єднання так, щоб залишився мінімальний люфт і колеса могли вільно обертатися.

### КРОК 4. Монтаж жаровні на раму

- Поставте основну частину жаровні (чашу) на раму.
- Закріпіть її гвинтами С (M6×12) та D (M6) відповідно до отворів.

### КРОК 5. Монтаж дна жаровні

- Під чашу вставте круглу нижню пластину.
- Закріпіть її гвинтами С (M6×12) та D (M6) згідно зі схемою.

### КРОК 6. Монтаж зольника та регулятора подачі повітря

- Вставте вентиляційний механізм у бік жаровні.
- Зовні прикріпіть елементи Е та F гвинтом D (M6).
- Зовні встановіть ручку-регулятор.

### КРОК 7. Монтаж вентиляційної заслінки

- Прикріпіть декоративну вентиляційну заслінку до нижньої частини жаровні.

- Використовуйте гвинт F (M5×12) – 1 шт.

- Перевірте, чи рухається заслінка вільно.

### КРОК 8. Монтаж першого бокового тримача полиці

- З лівого боку встановіть перший тримач полиці 13.
- Закріпіть його гвинтами С (M6×12) та D (M6).

### КРОК 9. Монтаж другого тримача 13 та полиці

- Спочатку прикріпіть елемент 13 безпосередньо до полиці.
- Потім з'єднайте його з елементом 13, який уже встановлено на grillі (з кроку 8).

### КРОК 10. Монтаж тримачів та полиці на протилежному боці

- Цей крок повторює кроки 8 і 9 у дзеркальному відображенні, але з правого боку grillя.

### КРОК 11. Монтаж термометра у кришку

- Протягніть штир термометра через отвір у кришці.
- З внутрішнього боку накрутіть фіксувальну гайку.

### КРОК 12. Монтаж верхньої ручки

- Прикріпіть ручку 14 до верхньої частини кришки, використовуючи гвинти H (M6×20).

### КРОК 13. Монтаж кришки на жаровню

- Встановіть кришку на чашу.
- Прикріпіть петлі гвинтами F (M5×12), G (M5) та J (M6×12).
- Переконайтеся, що кришка відкривається плавно.

### КРОК 14. Монтаж підігрівальної решітки

- Усередині кришки прикріпіть підігрівальну решітку 22.
- Використовуйте гвинти I (M5×40) та G (M5).

### КРОК 15. Монтаж ґрат для grillя

- Встановіть металеві решітки всередину жаровні.

## (RU) Шаги сборки

### ШАГ 1. Установка нижней полки

- Разместите две перекладины, обозначенные как 1, параллельно друг другу.
- Закрепите между ними металлическую решётку 2, вставив её концы в прорези перекладин.

### ШАГ 2. Установка боковой рамы

- Прикрутите нижнюю полку к двум вертикальным ножкам конструкции.
- Используйте винты А (M6×50) – 4 шт.
- Установите переднюю полку на передние держатели конструкции.

### ШАГ 3. Установка колёс

- Установите колёса на одну сторону рамы.
- Наденьте на ось по порядку: колесо, гайку В (M8), колпачок.
- Затяните соединение так, чтобы оставался минимальный люфт и колёса могли свободно вращаться.

### ШАГ 4. Установка жаровни на раму

- Поставьте основную часть жаровни (чашу) на раму.
- Закрепите её винтами С (M6×12) и D (M6) согласно отверстиям.

### ШАГ 5. Установка дна жаровни

- Под чашу вставьте круглую нижнюю пластину.
- Закрепите её винтами С (M6×12) и D (M6) согласно схеме.

### ШАГ 6. Установка зольника и регулятора подачи воздуха

- Вставьте вентиляционный механизм в боковую часть жаровни.
- Снаружи закрепите элементы Е и F винтом D (M6).
- Снаружи установите ручку-регулятор.

### ШАГ 7. Установка вентиляционной заслонки

- Прикрепите декоративную вентиляционную заслонку к нижней части жаровни.

- Используйте винт F (M5×12) – 1 шт.

- Убедитесь, что заслонка свободно движется.

### ШАГ 8. Установка первого бокового держателя полки

- С левой стороны установите первый держатель полки 13.
- Закрепите его винтами С (M6×12) и D (M6).

### ШАГ 9. Установка второго держателя 13 и полки

- Сначала прикрепите элемент 13 непосредственно к полке.
- Затем соедините его с элементом 13, уже установленным на grillе (из шага 8).

### ШАГ 10. Установка держателей и полки на противоположной стороне

- Этот шаг является зеркальным повторением шагов 8 и 9, но на правой стороне grillя.

### ШАГ 11. Установка термометра в крышку

- Пропустите штырь термометра через отверстие в крышке.
- С внутренней стороны крышки наверните фиксирующую гайку.

### ШАГ 12. Установка верхней ручки

- Установите ручку 14 на верхнюю часть крышки, используя винты H (M6×20).

### ШАГ 13. Установка крышки на жаровню

- Установите крышку на чашу.
- Прикрепите петли винтами F (M5×12), G (M5) и J (M6×12).
- Убедитесь, что крышка открывается плавно.

### ШАГ 14. Установка подогревательной решётки

- Внутри крышки установите подогревательную решётку 22.
- Используйте винты I (M5×40) и G (M5).

### ШАГ 15. Установка решёток для grillя

- Поместите металлические решётки внутрь жаровни.

## (DE) Montageschritte

### SCHRITT 1. Montage des unteren Regals

- Platzieren Sie die zwei mit 1 gekennzeichneten Querstreben parallel zueinander.
- Befestigen Sie dazwischen das Metallgitter 2, indem Sie dessen Enden in die Aussparungen der Querstreben einschieben.

### SCHRITT 2. Montage des Seitenrahmens

- Schrauben Sie das untere Regal an die zwei vertikalen Beine der Konstruktion.
- Verwenden Sie Schrauben A (M6×50) – 4 Stück.
- Befestigen Sie das vordere Regal an den vorderen Halterungen des Gestells.

### SCHRITT 3. Montage der Räder

- Montieren Sie die Räder auf einer Seite des Rahmens.
- Stecken Sie der Reihe nach auf die Achse: Rad, Mutter B (M8), Kappe.
- Ziehen Sie die Verbindung so an, dass ein minimales Spiel bleibt und die Räder sich frei drehen können.

### SCHRITT 4. Montage der Feuerschale auf dem Rahmen

- Stellen Sie den Hauptteil der Feuerschale (die Schüssel) auf den Rahmen.
- Befestigen Sie sie mit Schrauben C (M6×12) und D (M6) entsprechend den Bohrungen.

### SCHRITT 5. Montage des Bodens der Feuerschale

- Schieben Sie die runde Bodenplatte unter die Schüssel.
- Befestigen Sie sie mit Schrauben C (M6×12) und D (M6) gemäß der Abbildung.

### SCHRITT 6. Montage der Aschewanne und des Luftregulierknopfes

- Setzen Sie den Lüftungsmechanismus in die Seite der Feuerschale ein.
- Befestigen Sie außen die Elemente E und F mit Schraube D (M6).
- Bringen Sie außen den Regulierknopf an.

### SCHRITT 7. Montage der Lüftungsabdeckung

- Befestigen Sie die dekorative Lüftungsabdeckung an der Unterseite der Feuerschale.
- Verwenden Sie Schraube F (M5×12) – 1 Stück.
- Stellen Sie sicher, dass sich die Abdeckung frei bewegen kann.

### SCHRITT 8. Montage der ersten seitlichen Regalhalterung

- Montieren Sie auf der linken Seite die erste Regalhalterung 13.
- Befestigen Sie das Teil mit Schrauben C (M6×12) und D (M6).

### SCHRITT 9. Montage der zweiten Halterung 13 und des Regals

- Befestigen Sie zunächst Teil 13 direkt am Regal.
- Verbinden Sie es dann mit dem zuvor am Grill montierten Teil 13 (aus Schritt 8).

### SCHRITT 10. Montage der Halterungen und des Regals auf der gegenüberliegenden Seite

- Dieser Schritt ist eine spiegelbildliche Wiederholung von Schritt 8 und 9, jedoch auf der rechten Seite des Grills.

### SCHRITT 11. Montage des Thermometers im Deckel

- Führen Sie den Thermometerstift durch die Öffnung im Deckel.
- Schrauben Sie die Befestigungsmutter von der Innenseite des Deckels auf.

### SCHRITT 12. Montage des oberen Griffs

- Befestigen Sie Griff 14 oben am Deckel mithilfe der Schrauben H (M6×20).

### SCHRITT 13. Montage des Deckels auf der Feuerschale

- Setzen Sie den Deckel auf die Schüssel.
- Befestigen Sie die Scharniere mit Schrauben F (M5×12), G (M5) und J (M6×12).
- Stellen Sie sicher, dass sich der Deckel leicht öffnen lässt.

### SCHRITT 14. Montage des Warmhalterosts

- Befestigen Sie im Deckelinneren den Warmhalterost 22.
- Verwenden Sie Schrauben I (M5×40) und G (M5).

### SCHRITT 15. Einsetzen der Grillroste

- Legen Sie die Metallroste in die Feuerschale ein.

## (LT) Surinkimo žingsniai

### 1 ŽINGSNIS. Apatinės lentynos montavimas

- Išdėliokite dvi skersines, pažymėtas kaip 1, lygiagrečiai viena kitai.
- Tarp jų įstatykite metalinę grotelę 2, jos galus įstumdami į skersinių išpjovas.

### 2 ŽINGSNIS. Šoninio rėmo montavimas

- Prisukite apatinę lentyną prie dviejų vertikalių konstrukcijos kojų.
- Naudokite A tipo varžtus (M6×50) – 4 vnt.
- Priekinę lentyną pritvirtinkite prie konstrukcijos priekinių laikiklių.

### 3 ŽINGSNIS. Ratų montavimas

- Vienoje rėmo pusėje sumontuokite ratus.
- Ant ašies uždėkite iš eilės: ratą, veržlę B (M8), dangtelį.
- Priveržkite taip, kad liktų minimalus laisvumas ir ratai galėtų laisvai sukis.

### 4 ŽINGSNIS. Židinio dubens montavimas ant rėmo

- Uždėkite pagrindinę židinio dalį (dubens formos indą) ant rėmo.
- Pritvirtinkite jį C (M6×12) ir D (M6) varžtais pagal angas.

### 5 ŽINGSNIS. Židinio dugno montavimas

- Po dubeniu įstatykite apvalią apatinę plokštę.
- Pritvirtinkite ją C (M6×12) ir D (M6) varžtais pagal schemą.

### 6 ŽINGSNIS. Peleninės ir oro sklendės rankenėlės montavimas

- Įstatykite ventiliacijos mechanizmą į židinio šoną.
- Iš išorės pritvirtinkite elementus E ir F naudojant D (M6) varžtą.
- Išorinėje pusėje pritvirtinkite reguliavimo rankenėlę.

### 7 ŽINGSNIS. Ventiliacijos dangtelio montavimas

- Pritvirtinkite dekoratyvinį ventiliacijos dangtelį židinio apačioje.
- Naudokite F (M5×12) varžtą – 1 vnt.
- Patikrinkite, ar dangtelis gali laisvai judėti.

### 8 ŽINGSNIS. Pirmojo šoninio lentynos laikiklio montavimas

- Kairėje pusėje sumontuokite pirmąjį lentynos laikiklį 13.
- Pritvirtinkite jį C (M6×12) ir D (M6) varžtais.

### 9 ŽINGSNIS. Antrojo laikiklio 13 ir lentynos montavimas

- Pirmiausia pritvirtinkite elementą 13 tiesiai prie lentynos.
- Tada sujunkite jį su anksčiau ant grilio sumontuotu 13 elementu (iš 8 žingsnio).

### 10 ŽINGSNIS. Laikiklių ir lentynos montavimas kitoje pusėje

- Šis žingsnis yra 8 ir 9 žingsnių veidrodinis atkartojimas, tačiau dešinėje grilio pusėje.

### 11 ŽINGSNIS. Termometro montavimas į dangtį

- Per dangčio angą perkiškite termometro kotą.
- Iš vidinės dangčio pusės užsukite tvirtinimo veržlę.

### 12 ŽINGSNIS. Viršutinės rankenos montavimas

- Prie dangčio viršaus pritvirtinkite rankeną 14, naudodami H (M6×20) varžtus.

### 13 ŽINGSNIS. Dangčio montavimas ant židinio

- Uždėkite dangtį ant dubens.
- Pritvirtinkite vyrius naudojant F (M5×12), G (M5) ir J (M6×12) varžtus.
- Įsitinkinkite, kad dangtis lengvai atsidaro.

### 14 ŽINGSNIS. Šildymo grotelių montavimas

- Dangčio viduje pritvirtinkite šildymo grotelę 22.
- Naudokite I (M5×40) ir G (M5) varžtus.

### 15 ŽINGSNIS. Kepimo grotelių montavimas

- Į židinio vidų įdėkite metalines kepimo grotelę.



# VELACO

## IMPORTER / PRODUCENT

VELACO Sp. z o.o.

Świdry 104C,

21-400 Łuków

[velaco.pl](http://velaco.pl)